

MUTSY B.V.  
 Nieuwkerksedijk 14  
 5051 HT Goirle  
 The Netherlands  
 T +31 (0)13 5345152  
 F +31 (0)13 5341163  
 www.mutsy.com

- NL | Gebruiksaanwijzing Mutsy Spider
- D | Gebrauchsanweisung Mutsy Spider
- GB | instruction manual Mutsy Spider
- F | Mode d'emploi Mutsy Spider
- ES | Manual de instrucciones Mutsy Spider
- P | Instruções de utilização Mutsy Spider
- IT | Istruzioni per l'uso Mutsy Spider

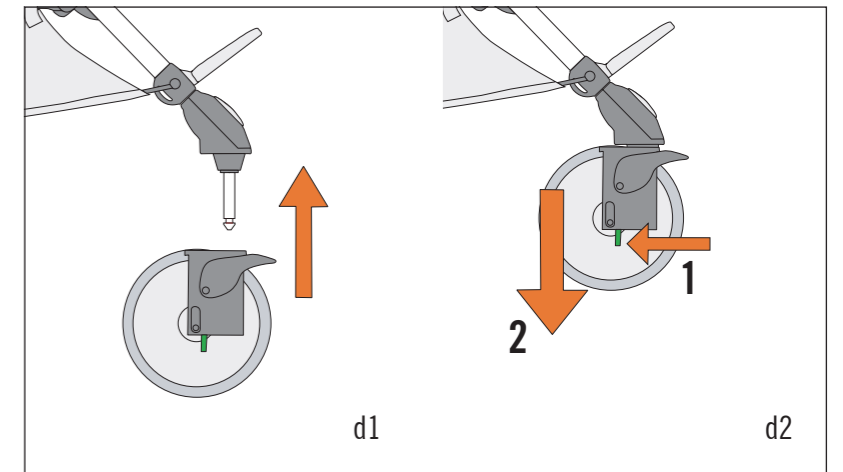

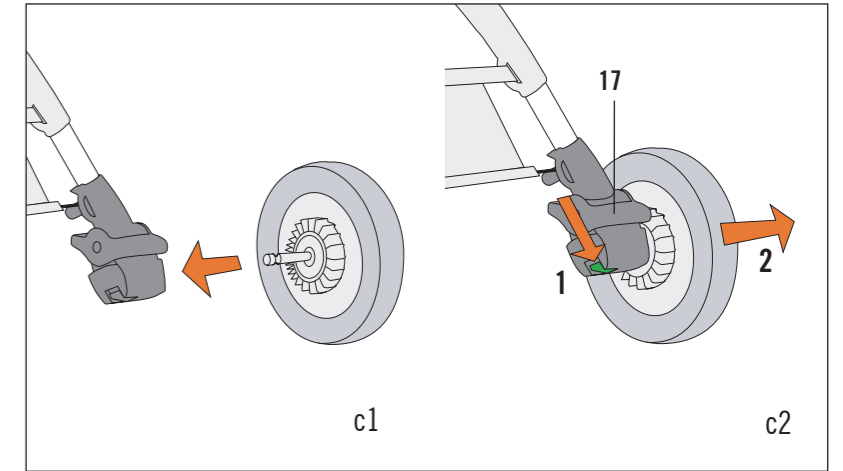
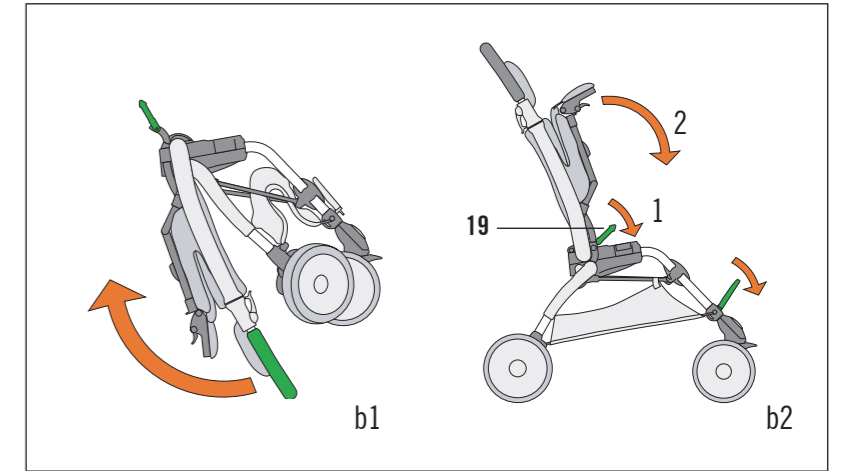
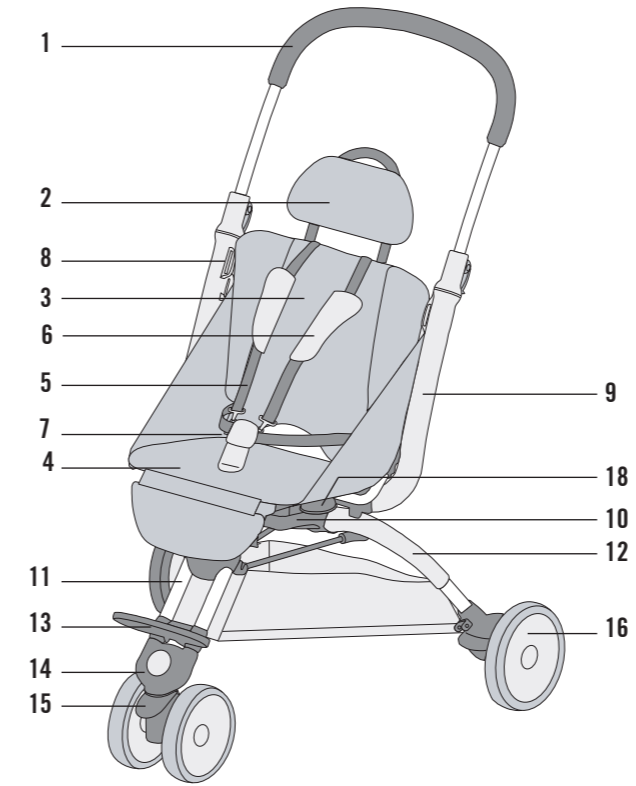
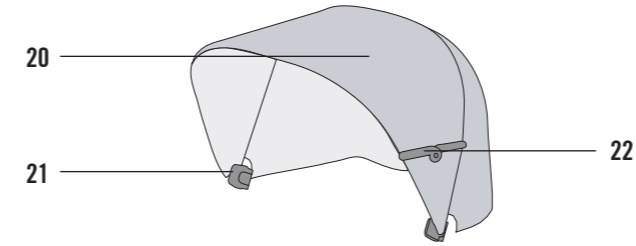
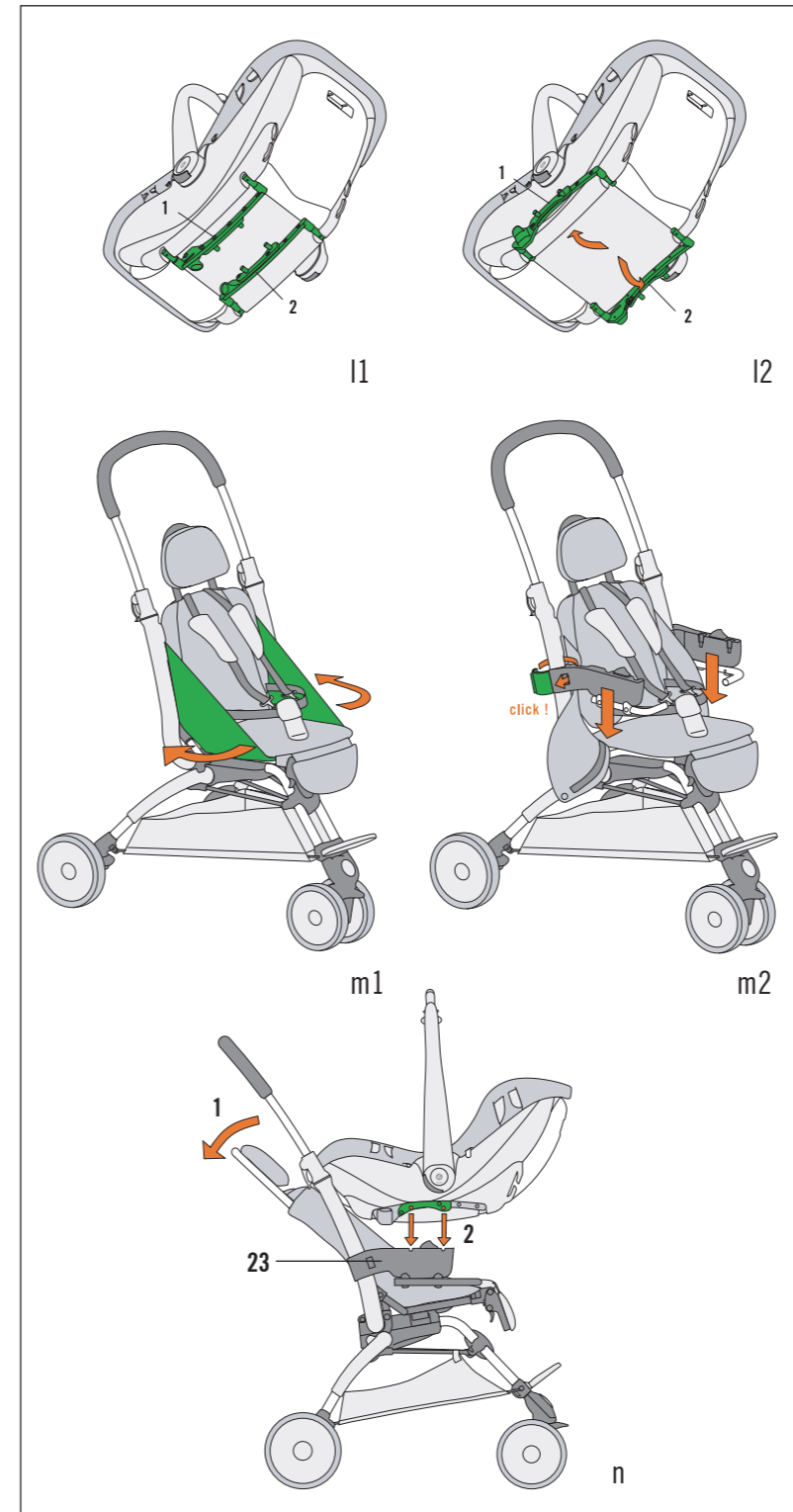
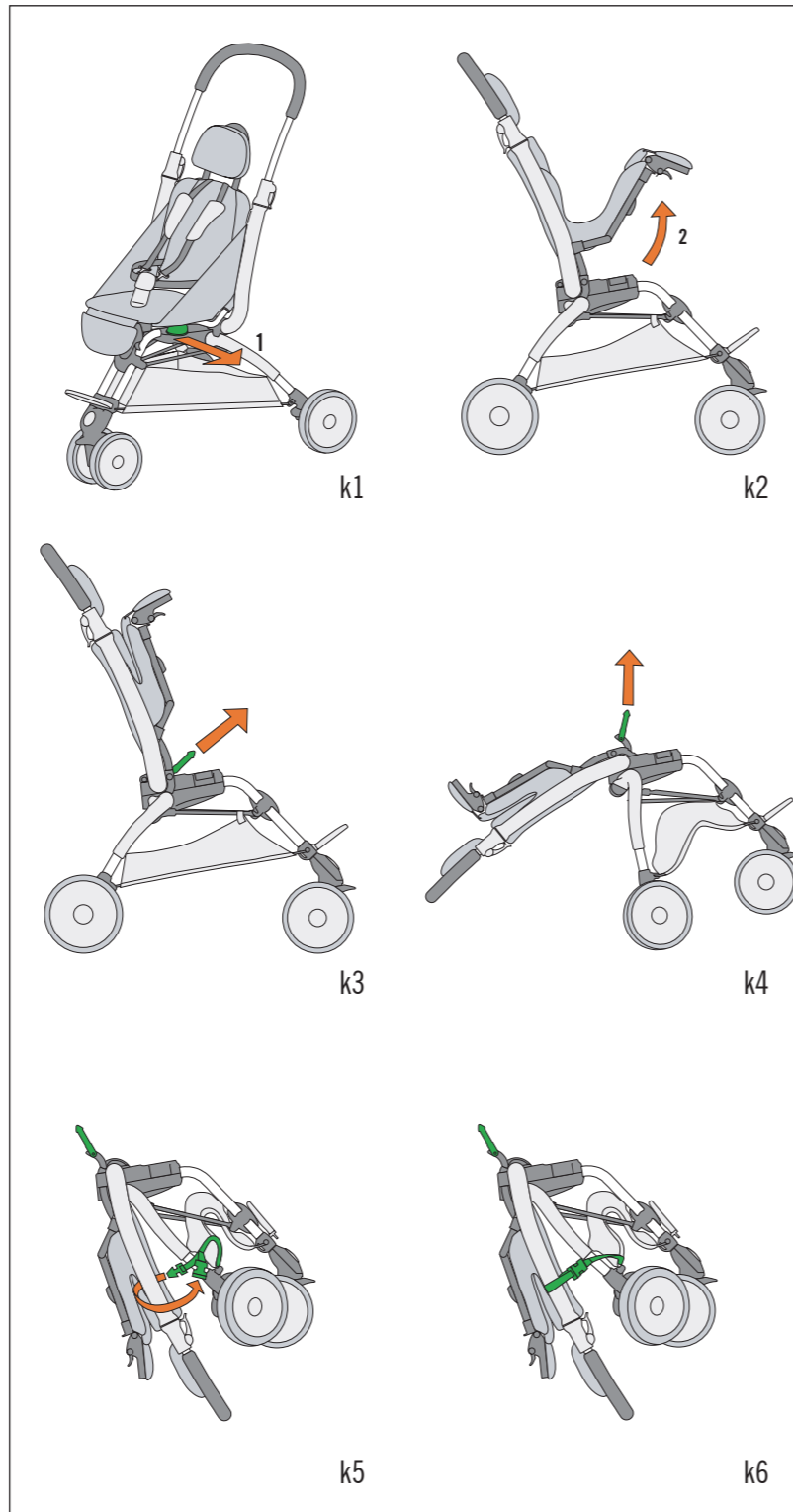
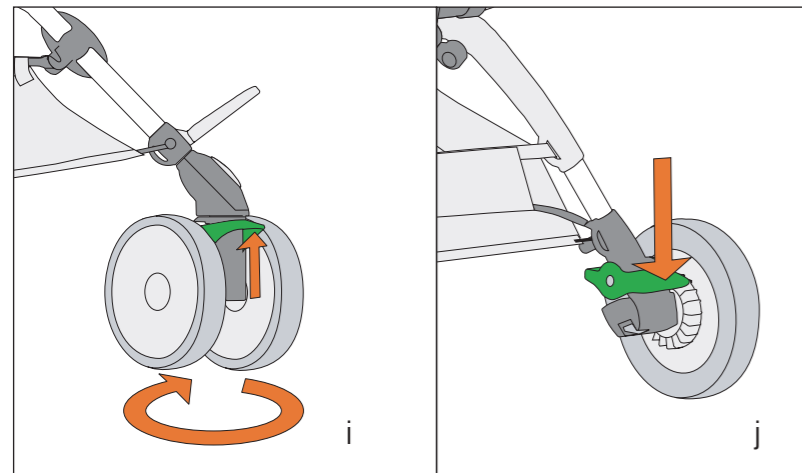

**NL |** gebruiksaanwijzing Mutsy Spider  
**D |** Gebrauchsanweisung Mutsy Spider  
**GB |** instruction manual Mutsy Spider  
**F |** Mode d`emploi Mutsy Spider  
**ES |** Manual de instrucciones Mutsy Spider  
**P |** Instruções de utilização Mutsy Spider  
**IT |** Istruzioni per l'uso Mutsy Spider

## NL

waarschuwingen	p 4
gebruikstips	p 4
garantie	p 4
onderhoud	p 4
overzicht	p 5
assemblage	p 5
het frame uitvouwen	p 5
de wielen	p 6
de zonnekap	p 6
vastzetten van uw kind	p 6
verstellen van de rugleuning	p 6
verstellen van de voetensteun	p 6
verstellen van de duwstang	p 6
het frame invouwen	p 7
het stuursysteem	p 7
de rem	p 7
frame transporteren en opbergen	p 7
restaurantstand	p 7
de voetenzak	p 7
de Safe2go-autozit	p 7

## D

Warnungen	p 9
Gebrauchshinweise	p 9
Garantie	p 9
Wartung	p 9
Übersicht	p 10
Montage	p 10
Ausklappen des Rahmens	p 10
die Räder	p 11
Anbringen des Sonnenschutzes	p 11
das Anschnallen	p 11
Verstellen der Rückenlehne	p 11
Verstellen der Fußstütze	p 11
Verstellung des Schiebebügels	p 12
Zusammenklappen des Rahmens	p 12
das Lenksystem	p 12
die Bremse	p 12
Transport und Lagerung	p 12
Restaurantposition	p 12
Der Fußsack	p 12
Die Safe2go Babyschale	p 13

## GB

warnings	p 14
tips for use	p 14
guarantee	p 14
maintenance	p 14
overview	p 15
assembly	p 15
folding out the Spider frame	p 15
the wheels	p 15
the sun canopy	p 16
securing your child	p 16
adjusting the back support	p 16
adjusting the foot rest	p 16
adjusting the push bar	p 16
folding the frame	p 16
the steering system	p 17
the brake	p 17
transporting and storing	p 17
restaurant setting	p 17
the foot muff	p 17
the Safe2go car seat	p 17

## F

avertissements	p 18
conseils d'utilisation	p 18
garantie	p 18
maintenance	p 18
aperçu	p 19
assemblage	p 19
dépliage du cadre	p 19
les roues	p 20
le pare-soleil	p 20
attacher votre enfant	p 20
réglage du dossier	p 20
réglage du repose-pied	p 21
réglage de la barre d'appui	p 21
repliage du cadre	p 21
le système de direction	p 21
le frein	p 21
rangement ou transport	p 21
position restaurant	p 21
la chancelière	p 21
le siège-enfant Safe2go	p 22

ES		IT	
advertencias	p 23	Avvertenze	p 33
consejos de uso	p 23	Consigli d'utilizzo	p 33
garantía	p 23	Garanzia	p 33
mantenimiento	p 23	Manutenzione	p 33
sumario	p 24	Veduta generale	p 34
montaje	p 24	Assemblaggio	p 34
desplegar el chasis Spider	p 24	Aprire il telaio Spider	p 34
las ruedas	p 25	Le ruote	p 34
el parasol	p 25	La capottina parasole	p 35
asegurar al niño	p 25	Assicurare il bambino	p 35
ajustar el respaldo	p 25	Regolare lo schienale	p 35
ajustar el reposapiernas	p 25	Regolare il poggiatesta	p 35
ajustar la altura del manillar	p 26	Regolare l'altezza del maniglione	p 35
plegar el chasis	p 26	Chiudere il telaio	p 36
el sistema de dirección	p 26	Il sistema sterzante	p 36
el freno	p 26	Il freno	p 36
transportar y guardar el chasis	p 26	Trasportare e riporre il telaio Spider	p 36
Posición "espacios reducidos"	p 26	La posizione da ristorante	p 36
Funda para los pies Spider	p 26	La sacca coprigambe Spider	p 36
La silla auto Safe2go	p 26	Il seggiolino per auto Safe2go	p 36
P			
Avisos	p 28		
Conselhos de Utilização	p 28		
Garantia	p 28		
Manutenção	p 28		
Resumo	p 29		
Montagem	p 29		
Desdobrar a armação do carrinho	p 29		
As rodas	p 30		
A capota	p 30		
Como sentar a criança	p 30		
Ajuste do apoio para as costas	p 30		
Ajustar o descanso para os pés	p 31		
Ajuste da altura da barra de apoio	p 31		
Dobrar a armação do carrinho	p 31		
O sistema de direcção	p 31		
O travão	p 31		
Transporte do carrinho	p 31		
No restaurante	p 31		
O agasalho para os pés Spider	p 31		
A cadeirinha Safe2go	p 32		

**Waarschuwingen**

- **WAARSCHUWING:** Lees deze gebruiksaanwijzing zorgvuldig door en bewaar deze als naslagwerk. Het niet opvolgen van de gebruiksaanwijzing kan de veiligheid van uw kind ernstig schaden.
- **WAARSCHUWING:** U bent zelf verantwoordelijk voor de veiligheid van uw kind.
- **WAARSCHUWING:** De Spider-wandelwagen is geschikt voor kinderen vanaf 6 maanden tot 4 jaar (maximum 15 kg)
- **WAARSCHUWING:** Onder in het frame, tussen de wielen, bevindt zich een boodschappenmand. Het maximaal toelaatbare gewicht in deze mand is 3,5 kg.
- **WAARSCHUWING:** In verband met kantelgevaar dienen er geen zware voorwerpen aan de duwstang gehangen te worden.
- **WAARSCHUWING:** Houd het kind buiten bereik van bewegende delen wanneer de Spider wandelwagen in-, uitgevouwen of versteld wordt.
- **WAARSCHUWING:** Laat uw kind nooit zonder begeleiding in of bij de kinderwagen.
- **WAARSCHUWING:** Til de Spider-wandelwagen nooit op met een kind erin en maak geen gebruik van (rol)trappen met een kind in de wagen.
- **WAARSCHUWING:** Controleer altijd of accessoires goed vastzitten voordat u de kinderwagen gebruikt.
- **WAARSCHUWING:** De Spider-wandelwagen is niet geschikt voor kinderen jonger dan 6 maanden. Gebruik de Spider-wandelwagen pas wanneer uw kind zonder hulp rechtop kan zitten, dit is doorgaans na 6 maanden.
- **WAARSCHUWING:** Zet uw kind altijd vast met de 5-punts veiligheidsgordel in combinatie met het tussenbeenstuk, ook wanneer u gebruik maakt van de Spider-voetenzak.
- **WAARSCHUWING:** Gebruik de Spider-wandelwagen voor slechts één kind tegelijk.
- **WAARSCHUWING:** Controleer voor gebruik of alle delen stevig vastzitten, controleer ook steeds of de adapters en het autostoeltje goed bevestigd zijn.

- **WAARSCHUWING:** Zorg ervoor dat de Spider-wandelwagen volledig is uitgevouwen en vergrendeld voordat u uw kind in de wandelwagen plaatst.
- **WAARSCHUWING:** Zorg ervoor dat de Spider-wandelwagen altijd op de rem staat wanneer u uw kind erin zet.
- **WAARSCHUWING:** Dit product is niet geschikt voor hardlopen of skaten.
- **WAARSCHUWING:** Houd plastic verpakkingsmateriaal uit de buurt van uw kind om verstikking te voorkomen.
- De Mutsy Spider is goedgekeurd volgens de EN 1888 norm van 2003.

**Gebruikstips**

- Gebruik uitsluitend originele Mutsy-accessoires.
- Breng geen veranderingen aan het product aan. Als u klachten of problemen heeft, neem dan contact op met uw leverancier of importeur.
- Alle links/rechts verwijzingen in de tekst zijn beschreven wanneer de gebruiker achter de Spider-wandelwagen staat.
- Zet bij parkeren de Spider-wandelwagen altijd op de rem.

**Garantie**

- Mutsy geeft voor dit product een garantie op productiefouten gedurende een periode van 12 maanden.
- Defecten of fouten als gevolg van onjuist gebruik van dit artikel of het verzuim de veiligheids- en onderhoudsvoorschriften zoals beschreven, na te leven, zijn uitgesloten van deze garantie.
- Indien u aanspraak wenst te maken op de garantie dient u de aankoopbon te kunnen voorleggen.

**Onderhoud****Stoffen**

- Alle Mutsy-stoffen zijn getest, maar de kans bestaat dat als de Spider-wandelwagen erg nat wordt, het vocht via de onderranden en de stiknaden in de voering trekt en in de binnenbekleding kringen achterlaat. Om dit te voorkomen, raden wij u het gebruik van een regenhoes aan.
- Reinig de Spider-wandelwagen regelmatig. Gebruik nooit agressieve reinig-

**Rimuovere il Safe2go dal passeggino Spider**

- Tirare indietro i due bottoni di bloccaggio degli adattatori fino a sganciare il seggiolino Safe2go dal sistema di chiusura. Ora è possibile rimuovere il Safe2go dal passeggino.

- bloccaggio nel punto di fissaggio universale del set di adattatori. Verificare che il seggiolino per auto Safe2go sia orizzontale e che i puntini rossi sull'adattatore non siano visibili.
- Fissare con il velcro le fasce laterali sul lato inferiore della seduta.

descritto sopra al punto h "Aprire il telaio".

### Chiudere il telaio (i)

- Inserire i freni.
  - Per prima cosa piegare il maniglione. Per fare ciò, sganciare i dispositivi di chiusura dietro il maniglione. Poi abbassare il maniglione fino in fondo. Ricordarsi di agganciare nuovamente i dispositivi di chiusura per bloccare il maniglione.
  - A sinistra, sotto la seduta vi è una maniglia. Tirare quest'ultima per chiudere la seduta. Sotto la seduta, nella parte di fissaggio centrale, vi è un'impugnatura che serve per sbloccare il passeggino Spider. Per prima cosa spingetela lontano da voi: così facendo sbloccate il telaio superiore. Spostate poi l'impugnatura verso l'alto per chiudere il telaio inferiore.
- ! Non è necessario togliere la capottina parasole per chiudere il passeggino. Il passeggino sarà però più compatto senza la capottina.
- Se volete potete riagganciare il dispositivo di bloccaggio del telaio al cestello.

### Il sistema sterzante (Spider)

#### La funzione piroettante (j)

- Spostare verso l'alto il dispositivo di bloccaggio per la funzione sterzante sul blocco delle ruote anteriori. Ora il blocco delle ruote anteriori è piroettante.
- Bloccare la funzione piroettante. L'impostazione piroettante si blocca automaticamente e le ruote anteriori torneranno nella loro posizione diritta originaria.

### Il freno (k)

- Per bloccare il freno premere delicatamente con il piede uno dei pedali del freno posizionato nella parte posteriore del telaio.
- Per sbloccare il freno sollevare delicatamente con il piede uno dei pedali del freno verso l'alto.

### Trasportare e riporre il telaio Spider

- Una volta piegato, è facile trasportare

il telaio Spider grazie all'im-pugnatura in plastica fissata alla parte di bloccaggio centrale. Una pratica sacca di trasporto è inoltre dispo-nibile per trasportare e riporre il passeggino.

- La sacca da trasporto ha un'apertura per l'impugnatura. Potete trasportare lo Spider nella sua sacca da trasporto afferrandola dall'impugnatura (dello Spider) oppure grazie alla tracolla della sacca da trasporto.

### La posizione da ristorante

- Questa è la posizione più bassa del maniglione. Rende il passeggino molto compatto quando lo si vuole piegare e riporre, ad esempio, nei ristoranti.

### La sacca coprigambe Spider

- Per agganciare la sacca coprigambe, allentare per prima cosa la cintura di sicurezza e fare passare le cinghie nelle aperture della sacca coprigambe.
- Per togliere la parte superiore della sacca coprigambe e utilizzare solo quella inferiore, aprire semplicemente la chiusura lampo.
- Potete ripiegare la parte superiore del coprigambe per un maggior comfort del bambino.

### Il seggiolino per auto Safe2go (0-9 mesi)

#### Montare gli adattatori sul telaio (m)

- Piegare all'indietro le fasce laterali della seduta (m1).
- Aprire gli adattatori con l'apposito dispositivo a scatto e posizzarli (D+S) attorno al telaio superiore nella posizione rappresentata e nella direzione indicata.

! Posizionare l'adattatore con il segno di riferimento D sul lato destro e l'adattatore con il segno di riferimento S sul lato sinistro.

#### Installare il seggiolino per auto Safe2go (n)

- Fate sparire la parte 1 e 2 sotto la seduta (fig. l) e posizionate il seggiolino per auto sugli adattatori rivolto indietro (in modo che il bambino sia rivolto verso il genitore) facendo scattare con un clic i due dispositivi di

gings- of smeermiddelen.

- ! Niet in de wasmachine wassen of in de droger behandelen.
- Vlekken in de binnen- of buitenbekleding kunt u behandelen met een sopje van vloeibare zeep zonder bleekmiddel. Altijd het gehele vlak behandelen. Zet een natte Spider-wandelwagen altijd met gespannen kap weg.
- Hoewel de Mutsy-stoffen met de grootste mogelijke zorg geselecteerd zijn en getest zijn op kleurechtheid, kan de stof verkleuren. Mutsy draagt voor eventuele verkleuring geen enkele aansprakelijkheid.

### Wandelwagen

- Het lakwerk vraagt geen onderhoud maar beschadigt, door stoten of schaven, eerder dan chroom. Houd u hier rekening mee tijdens vervoer in de auto.

! Tip: Wij raden u het gebruik van de transporttas aan om krassen op het lakwerk te voorkomen.

- Wrijf chroomwerk eventueel in met zuurvrije vaseline ter voorkoming van roestvorming.
- De wielen mogen nooit met olie worden gesmeerd. Door regelmatig de assen schoon te maken en met zuurvrije vaseline in te smeren, blijven de wielen soepel lopen.
- De overige bewegende delen kunt u eventueel inspuiten met Teflon-spray (droog smeermiddel) en wrijf deze vervolgens met een zachte doek na.
- Zorg er vooral voor dat het vergrendelmechanisme regelmatig met Teflon-spray (droog smeermiddel) ingespoten wordt.
- De banden kunnen op sommige ondergronden (vooral gladde vloeren zoals parket, kunststof laminaat, linoleum, enz.) zwarte sporen nalaten.

### Overzicht

#### Opsomming van de delen op afbeelding a

- duwstang (1)
- hoofdsteun (2)
- rugleuning zitje (3)
- zitvlak (4)
- veiligheidsgordel (5)
- schouderbeschermers (6)

- ontgrendelklemmen (7)
- bevestigingspunt op bovenframe (voor zonnekap) (8)
- bovenframe (9)
- centraal kunststofblok (10)
- onderframe voor (11)
- onderframe achter (12)
- voetensteun (13)
- voorwielblok (14)
- zwenkblokkering (15)
- achterwiel (16)
- rempedaal (c2: 17)
- hendel (18)
- handgreep met ontgrendelfunctie (b2:19)
- sporttass
- regenhoes
- zonnekap (20)
- bevestigingsvoorziening kap (21)
- strekker kap (22)
- adapters voor Safe2go-autozit (n: 23)
- voetenzak

### Assemblage

#### Inhoud van de doos

- 1 Spider-frame met zitje en mandje
- 1 kap
- 1 voorwielblok
- 2 achterwielen

### Assemblage volgorde

- het Spider-frame uitklappen (1)
- de achterwielen monteren (2)
- het voorwielblok monteren (3)
- de kap monteren (4)

### Het Spider-frame uitvouwen (b)

- De framesluiting, die bevestigd is aan het mandje, losmaken.
- Til eerst de Spider aan het handvat omhoog en beweeg vervolgens de duwstang omhoog totdat u een duidelijke klik hoort. U dient er vervolgens zeker van te zijn dat de kunststof handgreep in de uitsparing ligt.
- Beweeg het zitvlak naar beneden totdat er een klik te horen is.
- Wanneer u de metalen klemmen aan de achterzijde van de duwstang naar achter beweegt, kunt u de duwstang op iedere gewenste hoogte instellen. Vergeet niet de klemmen weer te sluiten opdat de duwstang vergrendeld is.
- Klap de voetensteun omlaag.

! Controleer voor ieder gebruik of de kinderwagen correct uitgevouwen en vergrendeld is.

### De wielen

#### De wielen monteren

• Er moeten 2 achterwielen en 1 voorwielblok op het frame gemonteerd worden. Op de achterwielen bevindt zich een remkrans.

#### De achterwielen monteren (c1)

• Om de achterwielen te monteren, moet de kunststof wielas in de kunststof huls geschoven worden. Het kunststof lipje aan het uiteinde van de wielas zorgt ervoor dat het achterwiel vergrendelt wanneer de wielas volledig in de kunststof uitsparing zit.

#### Het voorwielblok monteren (d1)

• Om het voorwielblok te monteren schuift u de opening van het voorwielblok over het verticale buisuiteinde aan de voorzijde van het Spider-frame, zodanig dat de zwenkblokkering van het voorwielblok naar boven gericht is. Pas wanneer het voorwielblok volledig over het buisuiteinde zit, zal deze automatisch vastklikken.

#### De achterwielen demonteren (c2)

• U kunt de achterwielen verwijderen door het kunststof lipje aan het uiteinde van de wielas in te drukken en vervolgens de wielas uit de kunststof uitsparing te halen.

#### Het voorwielblok demonteren (d2)

• Het voorwielblok kan verwijderd worden door het kunststof lipje aan de onderzijde van het voorwielblok naar buiten te klikken. Het voorwielblok is dan ontgrendeld en kan van de verticale as genomen worden.

### De zonnekap (e)

• Door middel van het kliksysteem kunt u de zonnekap bevestigen op het Spider-frame. Plaats hierbij de 2 kunststoffen voorzieningen (L+R) aan de kap in de hiervoor voorziene uitsparingen (bevestigingspunten kap) op het frame totdat u een klik hoort.

• Vergeet niet de zonnekap op te spannen door middel van de kunststoffen spanners aan weerszijden van de kap.

• Voor het uitnemen van de kap drukt u (L+R) op de daarvoor bestemde pal en trekt u de kap uit de uitsparingen.

### Het vastzetten van uw kind

! Gebruik altijd de veiligheidsgordel wanneer uw kind zelfstandig kan zitten.

• Plaats uw kind in het wandelwagenzitje en verzeker u ervan dat de benen van uw kind zich aan beide zijden van het tussenbeenstuk bevinden.

• Zorg ervoor dat de zit zowel als de voetensteun goed afgesteld zijn op de grootte van uw kind.

• De Spider-wandelwagen is uitgerust met een 5-punts veiligheidsgordel. U bedient de veiligheidsgordel door de kunststofdelen in elkaar vast te klikken.

• De gordel kan versteld worden door het verstelmechanisme in de gewenste positie over de banden te schuiven.

### Verstellen van de rugleuning (f)

• Wanneer u de rugleuning naar achter wilt bewegen, drukt u de verstelknop aan de achterzijde van de wandelwagenzit aan weerszijden in en beweegt u gelijktijdig de verstelknop naar achter totdat de gewenste positie bereikt is.

• Wanneer u de rugleuning naar voren wilt bewegen, drukt u de verstelknop aan de achterzijde van de wandelwagenzit aan weerszijden in en beweegt u gelijktijdig de verstelknop naar voren totdat de gewenste positie bereikt is.

### Voetensteun verstellen (g)

• Om de voetensteun te verstellen, beweegt u beide kunststof hendels (L+R) onder de voetensteun naar u toe, gelijktijdig beweegt u de voetensteun in de gewenste positie.

### De duwstang in hoogte verstellen (h)

• De duwstang kan op iedere hoogte ingesteld worden. Zoek hierbij de hoogte die voor u aangenaam is.

• U verstelt de duwstang aan hand van de klemmen op de achterzijde zoals

ruote posteriori e 1 blocco di ruote anteriori. Le ruote anteriori sono munite di corona del freno.

### Inserire le ruote posteriori (c1)

• Per montare le ruote posteriori, infilare l'asse della ruota in plastica nel tubo in plastica. La linguetta in plastica all'estremità dell'asse della ruota permette di bloccare la ruota posteriore quando l'asse della ruota è completamente inserita nella tacca in plastica.

### Inserire il blocco delle ruote anteriori (d1)

• Per montare il blocco delle ruote anteriori, faescivolare l'apertura del blocco delle ruote anteriori sull'estremità del tubo verticale che si trova nella parte frontale del telaio dello Spider, in modo che il dispositivo di bloccaggio della funzione piroettante delle ruote anteriori sia rivolto verso l'alto. Solo quando il blocco delle ruote anteriori si trova completamente sull'estremità del tubo si sentirà il clic di fissaggio dello stesso.

### Rimuovere le ruote posteriori (c2)

• Potete rimuovere le ruote posteriori premendo la linguetta in plastica all'estremità dell'asse della ruota e sfilando poi l'asse della ruota dalla tacca in plastica.

### Rimuovere il blocco delle ruote anteriori (d2)

• Potete rimuovere il blocco delle ruote anteriori premendo la linguetta in plastica situata sotto il blocco delle ruote anteriori. Il blocco delle ruote anteriori è sbloccato e può essere sfilato dall'asse verticale.

### La capottina parasole (e)

• Potete fissare la capottina parasole sul telaio Spider grazie al dispositivo a scatto. Inserire i 2 dispositivi in plastica (D+ S) della capottina nelle apposite aperture (punti di fissaggio della capottina) sul telaio fino a sentire il clic di corretto fissaggio.

• Ricordatevi di tendere la capottina aiu-

tandovi con i tenditori in plastica situati da entrambi i lati del parasole.

• Per togliere la capottina, premere (D+S) il dispositivo a scatto e sfilarla fuori dalle tacche.

### Assicurare il bambino

! Quando il bambino è in grado di stare seduto da solo, utilizzare sempre la cintura di sicurezza.

• Adagiare il bambino nel passeggino assicurandosi che le gambe si trovino da una parte e dall'altra della cintura inguinale.

• Assicurarsi che la seduta e il poggiatesta sono regolati correttamente per le dimensioni del vostro bambino.

• Il passeggino Spider è munito di cintura di sicurezza a 5 punti. Bloccare la cintura di sicurezza inserendo le parti in plastica l'una dentro l'altra, fino a sentire il clic di fissaggio.

• Per regolare la cintura fare scivolare il meccanismo di regolazione sulle cinture fino a raggiungere la posizione desiderata.

### Regolare lo schienale (f)

• Se desiderate inclinare lo schienale indietro, premere il bottone di regolazione ad entrambi i lati dello schienale della seduta passeggino, tirandolo contemporaneamente indietro fino alla posizione desiderata.

• Se desiderate inclinare lo schienale in avanti, premere il bottone di regolazione ad entrambi i lati dello schienale della seduta passeggino, spingendolo contemporaneamente in avanti fino alla posizione desiderata.

### Regolare il poggiatesta (g)

• Per regolare il poggiatesta, tirare verso di voi entrambi i dispositivi di trazione (D+S) sotto il poggiatesta spostando contemporaneamente lo stesso nella posizione desiderata.

### Regolare l'altezza del maniglione (h)

• Il maniglione può essere regolato a qualsiasi altezza. Trovate la vostra posizione ideale.

• Regolate il maniglione con i dispositivi situati nella parte posteriore, come

ficie. Riporre sempre il passeggero con la capottina aperta.

- Nonostante i tessuti Mutsy siano stati attentamente selezionati e i colori testati, il colore originale potrebbe sbiadirsi. Mutsy non si ritiene responsabile per la perdita di colore dei tessuti.

### Passeggino

- La verniciatura del telaio non necessita manutenzione, ma si danneggerà più facilmente rispetto al rivestimento cromato in seguito ad urti o graffi. Tenere conto durante il trasporto in macchina!

! Per evitare di graffiare il rivestimento raccomandiamo l'utilizzo di una sacca da trasporto.

- Trattare le parti cromate con Vaseline per evitare che si arrugginiscono.
- Le ruote non devono essere lubrificate con olio. Per mantenere le ruote scorse, pulire i cerchi regolarmente e applicarvi Vaseline.
- Le altre parti meccaniche possono essere lubrificate con spray al Teflon e asciugate con un panno morbido.
- Assicurarsi inoltre il dispositivo di bloccaggio sia lubrificato regolarmente con spray al Teflon
- Le ruote potrebbero lasciare delle tracce nere su alcune superfici (specialmente su superfici lisce: parquet, laminati in plastica, linoleum, etc.).

### Veduta generale:

Indice delle parti indicate nella figura a:

- maniglia (1)
- poggiatesta (2)
- schienale (3)
- seduta (4)
- cintura di sicurezza (5)
- protezioni per le spalle (6)
- dispositivi di chiusura (7)
- punti di fissaggio sul telaio superiore (per la capottina parasole) (8)
- telaio superiore (9)
- blocco centrale in plastica (10)
- telaio inferiore anteriore (11)
- telaio inferiore posteriore (12)
- poggipiedi (13)
- blocco ruota anteriore (14)
- blocco ruota piroettante (15)

- ruota posteriore (16)
- pedale del freno (c2: 17)
- maniglia (18)
- impugnatura con funzione di sblocco (b2: 19)
- sacca da trasporto
- mantellina parapiovvia
- capottina parasole (20)
- dispositivo di fissaggio della capottina (21)
- tenditore per capottina (22)
- adattatori per seggiolino per auto Safe2go (n: 23)
- sacca coprigambe

### Assemblaggio

#### Contenuto della scatola

- 1 telaio Spider con seduta e cestello
- 1 capottina
- 1 blocco ruote anteriori
- 2 ruote posteriori

#### Sequenza di assemblaggio

- aprire il telaio Spider (1)
- montare le ruote anteriori (2)
- inserire il blocco delle ruote anteriori (3)
- montare la capottina (4)

#### Aprire il telaio Spider (b)

- Sganciare la chiusura del telaio fissata al cestello.
- Tirare innanzitutto il passeggero verso l'alto afferrandolo per l'impugnatura, dopodiché muovere verso l'alto il maniglione fino a quando non si sente un "clic". Verificare che l'impugnatura in plastica si trovi dentro la tacca.
- Spingere la seduta verso il basso fino a sentire un clic.
- Spostare indietro i bloccaggi in metallo situati nella parte posteriore del maniglione, per regolare il maniglione nella posizione desiderata. Non dimenticare di chiudere di nuovo i gancetti per bloccare il maniglione!
- Abbassare il poggipiedi.
- Attenzione: ogni volta che usate il passeggero, controllate che sia aperto e bloccato in modo corretto.

#### Le ruote

##### Inserire le ruote

- Sul telaio devono essere montate due

hierboven beschreven bij "het uitvouw van het Spider-frame".

#### Het frame invouwen (k)

- Frame op de rem zetten.
- Begin met het invouwen van de duwstang. Hiervoor dient u eerst de klemmen aan de achterzijde van de duwstang los te maken. Vervolgens kunt u de duwstang naar beneden bewegen totdat deze niet meer verder omlaag kan. Vergeet niet de klemmen te sluiten opdat de duwstang vergrendeld is.
- Aan de linkerkant, onderaan het zitvlak bevindt zich een hendel. Indien u deze naar buiten beweegt, kunt u het zitvlak omhoog klappen. Onder het zitvlak, in het centrale bevestigingsdeel bevindt zich een handgreep waarmee u de Spider kunt ontgrendelen. Deze dient u eerst van u weg te trekken; door deze beweging wordt het bovenframe ontgrendeld. Vervolgens beweegt u de handgreep omhoog waardoor ook het onderframe inklapt.

! U hoeft de zonnekap niet te demonteren om het frame in te klappen, maar het product is compacter in te vouwen als u de zonnekap eerst verwijderd.

- Indien u dit wenst, kunt u de framesluiting weer aan het mandje vastmaken.

#### Het stuursysteem (Spider)

##### De zwenkstand (i)

- Beweeg de zwenkblokkering op het voorwielblok naar boven. Het voorwielblok is nu zwenkbaar.
- De zwenkstand blokkeren: Beweeg de zwenkblokkering naar beneden. De zwenkstand vergrendelt automatisch wanneer de voorwielen weer in hun oorspronkelijke, rechte stand bewogen worden.

##### De rem (j)

- Druk één van beide rempedalen, die zich op het achterframe bevinden, rustig met de voet omlaag en de rem is geblokkeerd.
- Duw één van beide rempedalen rustig met de voet omhoog en de rem is gedeblokkeerd.

#### Het Spider frame transporteren en opbergen

- In gevouwen toestand kunt u het Spider-frame gemakkelijk dragen dankzij de kunststoffen handgreep die bevestigd is aan het centrale bevestigingsdeel. Er is ook een handige transporttas verkrijgbaar waar u het Spider-frame in kunt opbergen en waarin u de Spider kunt meenemen.
- In de transporttas bevindt zich bovenaan een uitsparing voor de handgreep. De Spider met transporttas kan gedragen worden met de handgreep (van de Spider) of door middel van de geweven schouderriem die aan de transporttas zit.

#### De restaurantstand

- Dit is de laagste stand waarin de duwstang gezet kan worden. Deze stand kan bijvoorbeeld gebruikt worden om de compactheid te bevorderen als de Spider-wandelwagen in uitgeklapte positie in een restaurant geplaatst wordt.

#### De Spider voetenzak

- Om de voetenzak te bevestigen, moet u eerst de veiligheidsgordel losmaken en de riempjes door de uitsparingen in de voetenzak halen.
- Om de bovenzijde van de voetenzak te verwijderen en zo enkel gebruik te maken van de onderzijde, dient u slechts de ritssluiting los te maken.
- U kunt het bovendeel van de voetenzak omslaan om uw kind meer comfort te geven.

#### De Safe2go-autozit (0-9 maanden)

##### De adapters op het frame monteren (m)

- Vouw de zijpanden van de zitting naar achteren (m1).
- Open de adapters door middel van de daarvoor voorziene pal en plaats de adapters (L+R) om het bovenframe heen op de weergegeven positie en in de weergegeven richting (m2).
- ! Plaats de adapter met merkteken R aan de rechterzijde en plaats de adapter met merkteken L aan de linkerkant.

##### De Safe2go monteren (n)

- Draai onderdeel 1 en 2 onder het stoel-

tje weg (afb. I) en plaats het autozitje achterwaarts gericht (zodat het kind naar de ouder kijkt) op de adapters door de twee grendelpinnen vast te klikken in het universele bevestigingspunt van de adapterset. Controleer of de Safe2go-autozit horizontaal staat en of de rode vlakjes op de adapter volledig afgedekt zijn.

- Bevestig de zijpanden met het klitte-

band weer aan de onderzijde van het zitvlak.

#### De Safe2go van de Spider-wandelwagen afhalen

- Druk de twee ontgrendelknoppen van de adapters naar achter, totdat de Safe2go loskomt uit de vergrendeling. U kunt nu de Safe2go van de Spider-wandelwagen verwijderen.

#### Avvertenze

- **ATTENZIONE:** Leggere attentamente il manuale di istruzioni e conservarlo per eventuale riferimento.
- **ATTENZIONE:** La mancata lettura delle istruzioni può essere pericolosa per la sicurezza dei vostri bambini.
- **ATTENZIONE:** Siete gli unici responsabili della sicurezza dei vostri piccoli.
- **ATTENZIONE:** Il passeggino Spider è utilizzabile per bambini da 6 mesi a 4 anni (massimo 15 kg)
- **ATTENZIONE:** Tra le ruote vi è un cestello per la spesa. Il massimo peso sopportato dal cestello è di 3.5 kg.
- **ATTENZIONE:** Non appendere borse o contenitori pesanti al maniglione, ci potrebbe essere rischio di rovesciamento.
- **ATTENZIONE:** non fare avvicinare il bambino alle parti meccaniche del passeggino durante le operazioni di chiusura, apertura o regolazione.
- **ATTENZIONE:** Non lasciare mai il bambino incustodito all'interno o in prossimità del passeggino.
- **ATTENZIONE:** Non sollevare, né utilizzare le scale mobili quando il bambino è all'interno del passeggino.
- **ATTENZIONE:** Prima dell'uso, assicurarsi sempre che tutti gli accessori siano fissati correttamente.
- **ATTENZIONE:** Il passeggino Spider non è idoneo per bambini sotto i 6 mesi. Utilizzare lo Spider solo quando il bimbo riesce a stare seduto da solo, generalmente dopo i 6 mesi.
- **ATTENZIONE:** Fissare sempre il bambino con la chiusura di sicurezza a 5 punti in combinazione con la cintura inguinale, anche se si utilizza il coprigambe dello Spider.
- **ATTENZIONE:** Utilizzare il passeggino Spider per un bambino alla volta.
- **ATTENZIONE:** Prima dell'uso, assicurarsi che tutti i dispositivi di bloccaggio siano inseriti. Inoltre, verificare sempre che gli adattatori e il seggiolino per auto siano fissati correttamente.
- **ATTENZIONE:** Prima di adagiare il bimbo nel passeggino, assicurarsi che lo Spider sia aperto completamente e che tutti gli elementi di bloccaggio siano inseriti.

- **ATTENZIONE:** Quando mettete il bimbo nel passeggino, assicurarsi sempre che il freno sia inserito.
- **ATTENZIONE:** Questo prodotto non è idoneo per correre o pattinare.
- **ATTENZIONE:** Tenere gli imballaggi in plastica sempre lontani dal bambino per evitare rischi di soffocamento.
- Il passeggino Mutsy Spider è approvato secondo la normativa europea 2003 EN -1888.

#### Consigli d'utilizzo

- Utilizzare solo gli accessori originali Mutsy.
- Non alterare o manipolare il prodotto. Per qualsiasi problema contattate il rivenditore o l'importatore.
- Tutte le indicazioni sinistra/destra sono intese con l'utilizzatore posizionato dietro il passeggino Spider.
- Inserire sempre i freni quando si sosta il passeggino Spider.

#### Garanzia

- Mutsy fornisce una garanzia di dodici mesi che copre i difetti di fabbricazione del passeggino.
- La garanzia sarà considerata invalida per difetti o danni risultanti da un utilizzo improprio del passeggino o per la mancata osservanza delle disposizioni di sicurezza e di manutenzione.
- Se volete usufruire della garanzia, dovette essere in grado di esibire la prova di acquisto del prodotto.

#### Manutenzione

##### Tessuti

- Tutti i tessuti Mutsy sono stati testati, ma se il passeggino rimane bagnato a lungo, la condensa potrebbe penetrare all'interno del tessuto e delle cuciture deteriorando l'imbottitura. Per evitare questo, consigliamo l'utilizzo del parapiooggia.
- Pulire regolarmente il passeggino. Non usare detersivi o sgrassanti aggressivi.
- ! Non lavare in lavatrice né centrifugare.
- Le macchie sull'imbottitura o sul tessuto esterno possono essere tolte con un detersivo delicato (senza candeggina). Pulire sempre l'intera super-

### A cadeirinha Safe2go para automóvel (dos 0 aos 9 meses)

#### Montagem dos adaptadores na armação (m)

- Dobre os reforços laterais da cadeira para trás (m1).
- Abrir os adaptadores na lingueta apropriada e colocá-los (L+R) à volta da armação superior nas posições e direcções indicadas.

! Coloque o adaptador com a letra D na direita e o adaptador com a letra E na esquerda.

#### Montagem da Safe2go (n)

- Virar as peças 1 e 2 para fora e por baixo do assento (ill. l) e colocar o assento nos adaptadores (de forma a que a

criança esteja a olhar para a pessoa) encaixando os dois fechos no ponto universal de encaixe do sistema adaptador. Verifique se a cadeirinha Safe2go para automóvel está horizontal e se os pontos vermelhos no adaptador estão completamente tapados.

- Fixe novamente os reforços laterais com a fita velcro à face inferior do assento.

#### Remoção da Safe2go do carrinho Spider

- Empurrar para trás os dois botões de desbloqueio dos adaptadores, até que a Safe2go se liberte do fecho. Pode agora remover a Safe2go do carrinho Spider.

### Warnhinweise

- **WARNUNG:** Lesen Sie diese Gebrauchsanleitung sorgfältig durch und bewahren Sie sie zum Nachschlagen auf. Das Nichtbefolgen dieser Gebrauchsanleitung kann die Sicherheit Ihres Kindes ernsthaft in Gefahr bringen.
- **WARNUNG:** Sie sind für die Sicherheit Ihres Kindes selbst verantwortlich.
- **WARNUNG:** Der Spider Buggy ist für Kinder ab ca. 6 Monaten bis ca. 4 Jahren (max. 15 kg) geeignet.
- **WARNUNG:** Unter dem Rahmen befindet sich zwischen den Rädern ein Ablagegnetz. Das maximale Füllgewicht für dieses Netz beträgt 3,5 kg.
- **WARNUNG:** Wegen der Kippgefahr dürfen keine schweren Gegenstände an den Schiebebügel gehängt werden.
- **WARNUNG:** Achten Sie darauf, dass Ihr Kind nicht in die Nähe beweglicher Teile kommt, wenn der Spider Buggy zusammen- oder ausgeklappt oder verstellt wird.
- **WARNUNG:** Lassen Sie Ihr Kind niemals unbeaufsichtigt im oder beim Buggy.
- **WARNUNG:** Heben Sie den Spider Buggy niemals an und benutzen Sie keine Rolltreppen, wenn sich ein Kind im Buggy befindet.
- **WARNUNG:** Kontrollieren Sie vor jeder Benutzung, ob die Zubehörteile richtig befestigt sind.
- **WARNUNG:** Der Spider Buggy ist für Kinder unter 6 Monaten nicht geeignet. Verwenden Sie den Spider Buggy erst, wenn Ihr Kind ohne Hilfe gerade sitzen kann; dies ist in der Regel nach dem 6. Monat der Fall.
- **WARNUNG:** Schnallen Sie Ihr Kind immer mittels des 5-Punkt-Sicherheitsgurts in Kombination mit dem Mittelsteg an, auch wenn Sie den Spider Fußsack verwenden.
- **WARNUNG:** Setzen Sie immer nur ein Kind in den Spider Buggy.
- **WARNUNG:** Kontrollieren Sie vor jeder Benutzung, ob alle Teile richtig befestigt sind. Kontrollieren Sie auch immer, ob die Adapter und die Babyschale richtig befestigt sind.
- **WARNUNG:** Stellen Sie sicher, dass der Spider Buggy vollständig ausgeklappt

und verriegelt ist, bevor Sie Ihr Kind in den Buggy setzen.

- **WARNUNG:** Achten Sie darauf, dass die Bremse des Spider Buggys immer festgestellt ist, wenn Sie Ihr Kind in den Buggy setzen.
- **WARNUNG:** Der Spider Buggy eignet sich nicht zum Joggen oder Skaten.
- **WARNUNG:** Halten Sie Verpackungsmaterial aus Plastik wegen der Erststüchungsgefahr von Ihrem Kind fern.
- Der Mutsy Spider entspricht der Europäischen Norm EN 1888 aus dem Jahr 2003.

### Gebrauchshinweise

- Verwenden Sie ausschließlich Originalzubehör.
- Nehmen Sie keine Veränderungen an dem Produkt vor. Wenden Sie sich im Falle von Reklamationen oder Problemen an Ihren Fachhändler oder Importeur.
- Alle im Text vorkommenden Angaben zur Seite (links/rechts) beziehen sich auf einen Benutzer, der vor dem Spider Buggy steht.
- Stellen Sie beim Abstellen des Spider Buggys stets die Bremse fest.

### Garantie

- Die Garantiezeit für dieses Produkt beträgt 12 Monate. Die Garantie erstreckt sich ausschließlich auf Herstellungsfehler.
- Von der Garantie ausgeschlossen sind Beschädigungen, die durch unsachgemäßen Gebrauch oder infolge des Missachtens der hier aufgeführten Sicherheits- und Wartungsvorschriften entstanden sind.
- Sofern Sie die Garantie in Anspruch nehmen wollen, müssen Sie den Kassenschein vorlegen.

### Wartung Stoffe

- Alle Mutsy-Stoffe sind getestet. Falls der Buggy sehr nass wird, besteht jedoch das Risiko, dass die Feuchtigkeit durch die unteren Ränder und die Steppnähte in das Futter zieht und auf dem Innenstoff Ringe hinterlässt. Zur Vermeidung dessen empfehlen wir die

Verwendung eines Regenverdecks.

- Reinigen Sie den Spider Buggy regelmäßig. Verwenden Sie dazu aber keine aggressiven Reinigungs- oder Schmiermittel.

! Nicht in der Waschmaschine waschen oder im Trockner trocknen.

- Flecken auf dem Innen- oder Außenstoff können Sie mit einer Lauge aus Wasser und flüssiger Seife ohne Bleichmittel behandeln. Wird der Spider Buggy in nassem Zustand abgestellt, so muss das Verdeck aufgespannt sein.
- Obgleich die Mutsy-Stoffe mit größtmöglicher Sorgfalt ausgewählt und auf Farbechtheit getestet worden sind, kann der Stoff ausbleichen. Mutsy übernimmt für ein eventuelles Verblasen der Farben keine Haftung.

## Buggy

- Der Lack braucht keine Pflege; er nimmt durch Stoßen oder Schleifen jedoch schneller Schaden als Chrom. Beachten Sie dies, wenn Sie den Buggy im Auto transportieren.

! Tipp: Um das Verkratzen des Lackes zu vermeiden, empfehlen wir die Verwendung der Transporttasche.

- Reiben Sie Chromteile gegebenenfalls mit säurefreier Vaseline ein, um Rostbildung zu vermeiden.
- Schmieren Sie die Räder niemals mit Öl. Wenn Sie die Achsen regelmäßig säubern und mit Vaseline schmieren, laufen die Räder immer reibungslos.
- Die übrigen beweglichen Teile können gegebenenfalls mit Teflon-Spray (Trockenschmiermittel) eingesprüht werden. Reiben Sie in diesem Fall mit einem weichen Tuch nach.
- Sprühen Sie vor allem den Verriegelungsmechanismus regelmäßig mit Teflon-Spray (Trockenschmiermittel) ein.
- Die Reifen können v.a. auf glatten Böden wie Parkett, Laminat, Linoleum usw. schwarze Spuren hinterlassen.

## Übersicht

Liste der in Abb. a dargestellten Teile

- Schiebebügel (1)
- Kopfstütze (2)
- Rückenlehne (3)

- Sitzfläche (4)
- Sicherheitsgurt (5)
- Schulerschutz (6)
- Entriegelungsklemmen (7)
- Befestigungspunkt am oberen Rahmen (für den Sonnenschutz) (8)
- Oberer Rahmen (9)
- Zentraler Kunststoffblock (10)
- Unterer Rahmen vorne (11)
- Unterer Rahmen hinten (12)
- Fußstütze (13)
- Vorderradblock (14)
- Schwenkblockierung (15)
- Hinterrad (16)
- Bremspedal (c2: 17)
- Hebel (18)
- Handgriff mit Entriegelungsfunktion (b2: 19)
- Transporttasche
- Regenverdeck
- Sonnenschutz (20)
- Befestigungsvorrichtung Sonnenschutz (21)
- Gelenk Sonnenschutz (22)
- Adapter für Safe2go Babyschale (n: 23)
- Fusack

## Montage

Verpackungsinhalt:

- 1 Spider Rahmen mit Sitz und Ablage-netz
- 1 Sonnenschutz
- 1 Vorderradblock
- 2 Hinterräder

## Montage-Reihenfolge

- Ausklappen des Spider Rahmens (1)
- Anbringen der Hinterräder (2)
- Anbringen des Vorderradblocks (3)
- Anbringen des Sonnenschutzes (4)

## Ausklappen des Spider Rahmens (b)

- Lösen Sie die am Netz befestigte Rahmenverriegelung.
- Ziehen Sie den Spider zunächst am Handgriff hoch und bewegen Sie dann den Schiebebügel nach oben, bis Sie ein deutliches Klicken hören. Gehen Sie sicher, dass der Handgriff in der Aussparung liegt.
- Bewegen Sie die Sitzfläche nach unten, bis ein Klicken zu hören ist.
- Bewegen Sie die Metallklemmen an der Rückseite des Schiebebügels

que se encontra de cada lado, atrás da cadeira do carrinho, e simultaneamente empurre para a frente até conseguir a posição desejada.

## Ajustar o descanso para os pés (g)

- Para ajustar o descanso para os pés, desloque na sua direcção ambos os dispositivos de tracção em plástico (L+R) que se encontram debaixo do descanso dos pés enquanto simultaneamente posiciona o descanso na posição desejada.

## Ajuste da altura da barra de apoio ou guiador (h)

- O guiador pode ser ajustado para qualquer altura. Escolha a altura mais confortável para si.
- Pode regular o guiador ou barra de apoio usando os fechos situados atrás, como descrito acima na secção - desdobrar a armação do carrinho Spider.

## Dobrar a armação do carrinho (i)

- Bloqueie o carrinho com os travões.
- Comece por dobrar a barra de apoio ou guiador. Para começar, liberte os fechos na parte de trás da barra de apoio. Depois, pode empurrar o guiador totalmente para baixo. Não se esqueça de voltar a prender os fechos de modo a trancar a barra de apoio.
- Existe uma alavanca ou dispositivo de tracção situada por baixo do assento, à esquerda. Puxar quando desejar dobrar o assento para cima. A alavanca para destravar o carrinho Spider está localizada por baixo do assento na secção central de ajuste. Deverá primeiro empurrar para fora: destrava assim a parte superior. De seguida empurre a alavanca para cima, dobrando assim a parte inferior.

! Não precisa retirar a protecção para o sol para dobrar a armação, mas o produto pode ser dobrado de forma mais compacta se remover primeiro a capota protectora ou guarda-sol.

- Se desejar, pode voltar a fixar o cesto à armação.

## O sistema de direcção (Spider)

O esquema da direcção (j)

- Empurrar para cima o bloqueio da direcção do bloco das rodas dianteiras. O bloco pode agora girar.
- Bloquear o sistema de direcção: empurrar o bloqueio da direcção para baixo. O sistema de direcção trava automaticamente quando as rodas dianteiras são colocadas na sua posição original.

## O travão (k)

- Com o pé pressionar suavemente um dos pedais de travão situados na parte de trás da armação até o travão ficar bloqueado.
- Para destravar empurre com o pé, um dos pedais de travão para cima. O travão desbloqueia.

## Transporte e armazenamento do carrinho Spider.

- Quando está dobrada, a armação do Spider é muito fácil de transportar graças à pega plástica fixa na parte central. Também está igualmente disponível um prático saco de transporte que pode ser usado para guardar e transportar o carrinho.
- O saco de transporte possui um encaixe para a pega. Pode transportar o Spider no seu saco de transporte graças à pega da armação ou então com a ajuda de uma alça existente no saco de transporte.

## No restaurante

- Esta é a posição mais baixa na qual se poderá colocar a barra de apoio. Esta disposição pode ser usada de modo a obter uma forma mais compacta quando o carrinho Spider é usado, por exemplo, em restaurantes.

## O agasalho para os pés Spider

- Para colocar o agasalho para os pés deverá primeiro abrir o cinto de segurança e puxar os tirantes pelas aberturas do agasalho.
- Para retirar a parte superior do agasalho e só utilizar a parte inferior deverá simplesmente abrir o fecho.
- Pode virar para cima a parte superior do agasalho para dar mais conforto ao bebé.

guiador (barra de apoio) até ouvir um estalido. Assegure-se de que a pega de plástico se encontra na ranhura.

- Empurrar o assento para baixo até ouvir um estalido.
  - Puxando para trás os fechos metálicos da parte traseira da barra de apoio, pode assim regular a barra de apoio à altura que desejar. Não esquecer de colocar os fechos na posição em que estavam de forma a travar o guiador.
  - Colocar para baixo o descanso para os pés.
- ! Verificar sempre se o carrinho está correctamente montado e seguro antes de qualquer utilização.

### As rodas

#### Montagem das rodas

- As 2 rodas traseiras e o 1 bloco de rodas dianteiras devem ser encaixadas na armação. As rodas traseiras possuem um anel com travão.

#### Montagem das rodas traseiras (c1)

- Para montar as rodas traseiras, deverá encaixar o eixo da roda de plástico no tubo de plástico. A lingueta de plástico na extremidade do eixo da roda permite que a roda traseira fique segura quando o eixo estiver totalmente encaixado no tubo de plástico.

#### Montagem do bloco das rodas dianteiras (d1)

- Para montar o bloco das rodas dianteiras, deslizar a abertura do bloco sobre a extremidade do tubo vertical na parte da frente da armação do carrinho Spider, de modo a que o bloqueio da direcção do bloco das rodas dianteiras fique dirigido para cima. Quando o bloco das rodas frontais estiver a cobrir totalmente a extremidade do tubo irá emitir um estalido, o que significa que está fixo e correctamente encaixado.

#### Remoção das rodas traseiras (c2)

- Para remover as rodas traseiras deve pressionar a lingueta de plástico na extremidade do eixo da roda e depois puxar o eixo para fora do encaixe.

#### Remoção do bloco das rodas dianteiras (d2)

- Pode remover o bloco das rodas frontais empurrando para fora a lingueta de plástico que se encontra por baixo do mesmo bloco de rodas, permitindo a sua remoção do eixo vertical.

#### A capota (e)

- Usar o sistema de encaixe para montar a capota na estrutura do carrinho Spider. Para tal, deve inserir os 2 componentes de plástico (L+R) da capota nos orifícios apropriados (pontos de fixação da capota) na armação e empurrar até ouvir o estalido.
- Não esquecer de abrir a capota para o sol com a ajuda dos esticadores de plástico situados em ambos os lados da capota.
- Para remover a capota protectora pressione (L+R) na lingueta apropriada e puxe a capota para fora dos encaixes.

#### Como sentar a criança

- ! Usar sempre o cinto de segurança mesmo que a criança já seja capaz de se sentar sozinha e sem ajuda.
- Colocar a criança na cadeira do carrinho assegurando que as pernas se encontram separadas pelas correias de separação de pernas.
- Assegurar que, tanto o assento como o descanso para os pés, se encontram correctamente ajustados ao tamanho da criança.
- O carrinho Spider vem equipado com um cinto de segurança com 5 fechos. Apertar o cinto de segurança encaixando os componentes de plástico, um no outro, até ouvir um “click”.
- O cinto pode ser ajustado fazendo deslizar o mecanismo regulador sobre as correias até à posição desejada.

#### Ajuste do apoio para as costas (f)

- Se desejar inclinar o encosto para trás, deve pressionar o botão de ajuste que se encontra em cada um dos lados na parte de trás da cadeira do carrinho e simultaneamente puxar para trás até conseguir a posição desejada.
- Se desejar inclinar o encosto para a frente, pressione o botão de ajuste

nach hinten, um den Schiebebügel in die gewünschte Position zu bringen. Vergessen Sie nicht, die Klappen wieder zu schließen, sodass der Schiebebügel wieder verriegelt ist.

- Klappen Sie die Fußstütze nach unten.
- ! Kontrollieren Sie vor jedem Gebrauch, ob der Buggy korrekt ausgeklappt und verriegelt ist.

### Die Räder

#### Anbringen der Räder

- Es müssen 2 Hinterräder und 1 Vorderradblock am Rahmen angebracht werden. Die Hinterräder sind mit einem Bremskranz ausgestattet.

#### Anbringen der Hinterräder (c1)

- Zum Anbringen der Hinterräder muss die Kunststoff-Radachse in die Kunststoff-Hülse geschoben werden. Die Kunststoff-Lasche am Ende der Radachse sorgt dafür, dass das Hinterrad verriegelt wird, wenn die Radachse ganz in der Kunststoff-Aussparung sitzt.

#### Anbringen des Vorderradblocks (d1)

- Zum Anbringen des Vorderradblocks schieben Sie die Öffnung des Vorderradblocks so über das vertikale Röhrende an der Vorderseite des Spider Rahmens, dass die Schwenkblockierung des Vorderradblocks nach oben gerichtet ist. Wenn der Vorderradblock ganz auf dem Röhrende sitzt, rastet er mit einem Klicken ein.

#### Abnehmen der Hinterräder (c2)

- Zum Abnehmen der Hinterräder drücken Sie die Kunststoff-Lasche am Ende der Radachse und ziehen die Radachse aus der Kunststoff-Aussparung heraus.

#### Abnehmen des Vorderradblocks (d2)

- Zum Abnehmen der Vorderradblocks klicken Sie die Kunststoff-Lasche an der Unterseite des Vorderradblocks nach außen. Der Vorderradblock ist dann entriegelt und kann von der vertikalen Achse gezogen werden.

#### Anbringen des Sonnenschutzes (e)

- Mittels des Klicksystems können Sie

den Sonnenschutz am Spider Rahmen befestigen. Klicken Sie dazu die 2 Kunststoff-Vorrichtungen (L+R) am Sonnenschutz in die hierfür vorgesehenen Aussparungen (Befestigungspunkte Sonnenschutz) am Rahmen.

- Vergessen Sie nicht, den Sonnenschutz mittels der Kunststoff-Gelenke an beiden Seiten des Sonnenschutzes aufzuspannen.
- Zum Abnehmen des Sonnenschutzes drücken Sie (L+R) auf die Arretierung und ziehen den Schutz aus den Aussparungen.

#### Das Anschnallen Ihres Kindes

- ! Schnallen Sie Ihr Kind immer mit dem Sicherheitsgurt an, wenn es selbstständig sitzen kann.
- Setzen Sie Ihr Kind in den Buggy und achten Sie darauf, dass sich der Mittelsteig zwischen den Beinen Ihres Kindes befindet.
- Achten Sie darauf, dass Sitz und Fußstütze der Größe Ihres Kindes angepasst sind.
- Der Spider Buggy ist mit einem 5-Punkt-Sicherheitsgurt ausgestattet. Sie verschließen den Sicherheitsgurt, indem Sie die Kunststoffteile ineinander klicken.
- Der Gurt kann verstellt werden, indem der Verstellmechanismus über die Gurtbänder in die gewünschte Position geschoben wird.

#### Verstellen der Rückenlehne (f)

- Um die Rückenlehne nach hinten zu verstellen, drücken Sie den Verstellknopf an der Rückseite des Buggysitzes an beiden Seiten und bewegen ihn gleichzeitig nach hinten, bis die gewünschte Position erreicht ist.
- Um die Rückenlehne nach vorne zu verstellen, drücken Sie den Verstellknopf an der Rückseite des Buggysitzes an beiden Seiten und bewegen ihn gleichzeitig nach vorne, bis die gewünschte Position erreicht ist.

#### Verstellen der Fußstütze (g)

- Zum Verstellen der Fußstütze bewegen Sie beide Kunststoff-Hebel (L+R) unter der Fußstütze zu sich hin und bewe-

gen gleichzeitig die Fußstütze in die gewünschte Position.

### Höhenverstellung des Schiebebügels (h)

- Der Schiebebügel kann auf jede beliebige Höhe eingestellt werden. Wählen Sie eine Position, die Ihnen angenehm ist.
- Verstellen Sie den Schiebebügel mit Hilfe der Klemmen an der Rückseite wie unter "Ausklappen des Spider Rahmens" beschrieben.

### Zusammenklappen des Rahmens (i)

- Bremse feststellen.
- Beginnen Sie mit dem Einklappen des Schiebebügels. Hierzu lösen Sie zuerst die Klemmen an der Rückseite des Schiebebügels. Daraufhin bewegen Sie den Schiebebügel ganz nach unten. Vergessen Sie nicht, die Klemmen wieder zu schließen, sodass der Schiebebügel verriegelt ist.
- An der linken Seite befindet sich unter der Sitzfläche ein Hebel. Bewegen Sie diesen nach außen, sodass Sie die Sitzfläche nach oben klappen können. Unter der Sitzfläche befindet sich im zentralen Befestigungsteil ein Handgriff, mit dem Sie den Spider entriegeln können. Ziehen Sie diesen zunächst von sich weg; durch diese Bewegung wird der obere Rahmen entriegelt. Daraufhin bewegen Sie den Handgriff nach oben, wodurch auch der untere Rahmen zusammenklappt.
- ! Sie brauchen den Sonnenschutz nicht abzunehmen, um den Rahmen zusammenzuklappen. Der Buggy lässt sich jedoch kompakter zusammenklappen, wenn der Sonnenschutz zunächst entfernt wird.
- Den Rahmenverschluss können Sie wieder am Netz festmachen.

### Das Lenksystem (Spider)

#### Der Schwenkstand (j)

- Bewegen Sie die Schwenkblockierung am Vorderradblock nach oben. Jetzt ist der Vorderradblock schwenkbar.
- Bewegen Sie die Schwenkblockierung nach unten, um den Schwenkstand

zu blockieren. Der Schwenkstand wird automatisch blockiert, wenn die Vorderräder wieder in ihrem ursprünglichen, geraden Stand bewegt werden.

### Die Bremse (k)

- Drücken Sie eines der beiden Bremspedale am hinteren Rahmen langsam mit dem Fuß nach unten, um die Bremse festzustellen.
- Drücken Sie eines der beiden Bremspedale am hinteren Rahmen langsam mit dem Fuß nach oben, um die Bremse zu lösen.

### Transport und Lagerung des Spider Rahmens

- Im zusammengeklappten Zustand können Sie den Spider Rahmen dank des Kunststoff-Griffes am zentralen Befestigungsteil leicht tragen. Darüber hinaus ist eine praktische Transporttasche erhältlich, in der Sie den Spider Rahmen transportieren und lagern können.
- In der Transporttasche befindet sich an der Oberseite eine Aussparung für den Griff. Wenn der Spider sich in der Transporttasche befindet, kann er an diesem Griff oder an dem an der Transporttasche befindlichen Schulterriemen getragen werden.

### Die Restaurantposition

- Dies ist die niedrigste Position des Schiebebügels. In dieser Position ist der Spider Buggy kompakter, was z.B. von Vorteil ist, wenn er in ausgeklappten Zustand in einem Restaurant aufgestellt wird.

### Der Spider Fußsack

- Um den Fußsack zu befestigen, müssen Sie zunächst den Sicherheitsgurt lösen und die Gurtbänder durch die Aussparungen im Fußsack ziehen.
- Um die Oberseite des Fußsacks abzunehmen und nur die Unterseite zu benutzen, brauchen Sie nur den Reißverschluss zu öffnen.
- Die Oberseite des Fußsacks können Sie umschlagen, um es Ihrem Kind bequemer zu machen.

ando manchas. Recomenda-se o uso da capa para a chuva de modo a prevenir esta eventualidade.

- Limpar com regularidade o carrinho Spider. Nunca utilizar agentes de limpeza agressivos ou lubrificantes fortes.
- ! Para limpar, nunca utilizar a máquina de lavar ou de secar.
- Limpar eventuais manchas no revestimento interior ou exterior com sabão líquido diluído e sem agentes de branqueamento, tais como lixívia. Limpar sempre a superfície na sua totalidade. Arrume sempre o carrinho Spider completamente aberto quando estiver húmido.
- Embora os materiais usados pela Mutsy tenham sido cuidadosamente selecionados e a inalterabilidade das suas cores devidamente testada, pode ocorrer descoloração. A Mutsy nega qualquer responsabilidade no caso de eventual descoloração.

### Carrinho

- A pintura da armação não requer qualquer manutenção mas é mais susceptível que o cromado, a danos provocados por riscos e choques. Tenha em atenção esta questão quando transportar o carrinho em automóveis.
- ! Um conselho: Recomenda-se a utilização do saco de transporte de forma a evitar riscos na pintura.
- Trate o cromado, eventualmente, com vaselina neutra de modo a impedir a ferrugem.
- As rodas nunca deverão ser lubrificadas com óleo. A limpeza regular dos eixos e a sua lubrificação com vaselina assegura a suavidade e o bom funcionamento das rodas.
- Pode eventualmente vaporizar as outras partes móveis com um lubrificante seco (spray Teflon) e posteriormente esfregar com um pano seco.
- Deve assegurar-se que o mecanismo de fecho é lubrificado regularmente com spray Teflon (lubrificante seco).
- Os pneus poderão deixar marcas escuras em algumas superfícies (especialmente tipos de pavimento menos duros como parquet, laminado de plástico, linóleo, etc.).

### Resumo

#### Inventário das peças na imagem a

- Barra de apoio (guiador) (1)
- Apoio para a cabeça (2)
- Apoio para as costas (3)
- Assento (4)
- Cinto de segurança (5)
- Protecção para os ombros (6)
- Fechos (7)
- Ponto de encaixe para a capota na armação superior (8)
- Armação superior (9)
- Bloco central de plástico (10)
- Armação frontal inferior (11)
- Armação traseira inferior (12)
- Descanso para os pés (13)
- Bloco das rodas frontais (14)
- Fecho giratório (15)
- Roda traseira (16)
- Pedal de travão (c2: 17)
- Dispositivo de tracção (18)
- Pega com função de desbloqueio (b2: 19)
- Saco de transporte
- Capa para a chuva
- Capa para o sol (guarda-sol) (20)
- Dispositivo para colocação da capota (21)
- Esticador da capota (22)
- Adaptadores para a cadeira de criança Safe2go (n: 23)
- Agasalho para os pés

### Montagem

#### Conteúdo da caixa

- 1 armação Spider com assento e cesto
- 1 capota
- 1 bloco de rodas frontais
- 2 rodas traseiras

#### Sequência de montagem

- Desdobrar a armação do carrinho Spider (1)
- Montagem das rodas traseiras (2)
- Montagem do bloco das rodas dianteiras (3)
- Montagem da capota (4)

### Desdobrar a armação do carrinho Spider (b)

- Libertar o fecho da armação que está ligado ao cesto.
- Colocar o Spider ao alto com a ajuda da pega e levantar de seguida o

## Avisos

- **ATENÇÃO:** Ler as instruções com atenção e guardá-las para consulta posterior. O não seguimento destas instruções pode ser seriamente prejudicial para a segurança da criança.
- **ATENÇÃO:** A segurança da criança é da sua inteira responsabilidade.
- **ATENÇÃO :** O carrinho Spider é adequado para as crianças com idades compreendidas entre os 6 meses e os 4 anos de idade (peso máximo de 15 kg)
- **ATENÇÃO:** Este carrinho possui um cesto para compras ou pequenas bagagens por baixo do assento, no espaço entre as rodas. O peso máximo suportado pelo cesto é de 3,5 kg.
- **ATENÇÃO:** Nunca pendurar cestos de compras e outros objectos pesados na pega pois existe o perigo do carrinho virar.
- **ATENÇÃO:** Manter a criança fora do alcance das peças móveis quando dobrar, desdobrar ou ajustar o carrinho Spider.
- **ATENÇÃO:** Nunca deixar a criança sozinha no carrinho ou perto dele sem a vigiar.
- **ATENÇÃO:** Nunca levantar o carrinho Spider ou utilizar escadas rolantes quando a criança se encontra no seu interior.
- **ATENÇÃO:** Verificar sempre se os acessórios estão bem fixos antes da utilização do carrinho Spider.
- **ATENÇÃO:** O carrinho Spider não é adequado para crianças com idade inferior a 6 meses. Utilizar apenas o carrinho Spider a partir do momento em que a criança já é capaz de se manter direita e correctamente sentada sem ajuda, o que só acontece geralmente após os 6 meses de idade.
- **ATENÇÃO:** Colocar sempre a criança em segurança usando o cinto de segurança de 5 fechos com o separador de pernas que o acompanha, mesmo quando for usado o agasalho Spider, para as pernas.
- **ATENÇÃO:** O carrinho Spider deve transportar apenas uma criança de cada vez.
- **ATENÇÃO:** Certificar sempre que todas as peças estão correctamente fixas

antes da utilização do carrinho. Verificar também se os adaptadores e a cadeira estão correctamente montados.

- **ATENÇÃO:** Certificar que o carrinho Spider está totalmente aberto e seguro antes de sentar a criança.
- **ATENÇÃO:** Certificar sempre antes de sentar a criança na cadeira que o carrinho Spider está bem travado.
- **ATENÇÃO:** Este produto não foi concebido para correr ou deslizar.
- **ATENÇÃO:** Manter as embalagens de plástico contidas na caixa de transporte afastadas da criança de modo a evitar qualquer risco de sufoco ou asfixia.
- O carrinho Mutsy Spider foi aprovado segundo as normas EN 1888 de 2003.

## Conselhos de Utilização

- Utilizar apenas acessórios de origem Mutsy.
- Não alterar o produto. Contactar o seu fornecedor ou importador em caso de problemas ou queixas.
- Todas as referências “esquerda” e “direita” neste texto são descritas do ponto de vista da pessoa que empurra o carrinho Spider.
- Travar sempre o carrinho Spider quando o arrumar.

## Garantia

- A Mutsy oferece para este produto uma garantia, quanto a defeitos de produção, que cobre um período de 12 meses.
- As falhas ou defeitos resultantes de uma incorrecta utilização deste artigo ou o incumprimento dos conselhos mencionados, de segurança e de manutenção a aplicar, estão excluídos desta garantia.
- Nos termos da garantia é obrigatória a apresentação do recibo da compra no caso de reclamação.

## Manutenção

## Tecidos

- Todos os tecidos usados pela Mutsy foram testados, mas pode acontecer, se o carrinho Spider ficar muito húmido, que a humidade penetre no forro através das bainhas e costuras, deix-

## Die Safe2go Babyschale (0-9 Monate)

## Die Adapter am Rahmen anbringen (m)

- Falten Sie die Seitenflächen des Sitzes nach hinten (m1).
- Öffnen Sie die Adapter, indem Sie die Arretierung lösen und legen Sie die Adapter (L+R) in der angegebenen Position und in der angegebenen Richtung um den oberen Rahmen.
- ! Befestigen Sie den Adapter mit dem Kennzeichen R an der rechten Seite und den Adapter mit dem Kennzeichen L an der linken Seite.

## Anbringen der Safe2go Babyschale (n)

- Drehen Sie Teile 1 und 2 unter dem Sitz ab (Abb. 1) und befestigen Sie die Babyschale entgegen der Fahrtrichtung (sodass das Kind Sie

ansieht) auf den Adaptern indem Sie die beiden Verriegelungstifte in den universellen Befestigungspunkt des Adaptersets klicken. Kontrollieren Sie, ob die Safe2go Babyschale horizontal steht und ob die roten Flächen auf dem Adapter vollständig abgedeckt sind.

- Befestigen Sie die Seitenflächen mit dem Klettband an der Unterseite der Sitzfläche.

## Abnehmen der Safe2go Babyschale

- Drücken Sie die zwei Entriegelungsköpfe der Adapter nach hinten, bis sich die Safe2go Babyschale aus der Verriegelung löst. Jetzt können Sie die Safe2go Babyschale aus dem Spider Buggy nehmen.

**Warnings**

- **WARNING:** Read these instructions carefully and save them as a reference work. Failing to follow these instructions may be extremely detrimental to the safety of your child.
- **WARNING:** You are responsible for the safety of your child.
- **WARNING:** The Spider stroller is suitable for children between 6 months and four years of age (maximum 15 kg)
- **WARNING:** A shopping basket is located at the bottom of the frame, between the wheels. The maximum weight permitted in this basket is 3,5 kg.
- **WARNING:** Do not hang any heavy objects on the push bar as this may cause the stroller to fall over.
- **WARNING:** Keep the child out of reach of moving parts when the Spider stroller is being folded in, out or being adjusted.
- **WARNING:** Never leave your child in or near to the stroller unaccompanied.
- **WARNING:** Never lift the Spider stroller or use escalators when a child is in it.
- **WARNING:** Always check that the accessories are correctly secured before using the Spider.
- **WARNING:** The Spider stroller is unsuitable for children younger than 6 months old. Only use the Spider stroller when your child can sit up unassisted, which is usually after 6 months.
- **WARNING:** Always secure your child with the 5-point safety belt in combination with the leg separator, also when you use the Spider foot muff.
- **WARNING:** Only use the Spider stroller for one child at a time.
- **WARNING:** Check that all parts are firmly secured before use. Also, always check that the adapters and car seat are correctly secured.
- **WARNING:** Ensure that the Spider stroller has been folded out completely and locked before placing your child in the stroller.
- **WARNING:** Always ensure that the brake is applied when you place your child in the stroller.
- **WARNING:** This product is not suitable for running or skating.
- **WARNING:** Keep plastic packaging

materials away from you child in order to prevent the risk of suffocation.

- The Mutsy Spider is approved in accordance with the EN 1888 standard of 2003.

**Tips for use**

- Only use original Mutsy accessories.
- Do not modify the product. If you have any complaints or problems, contact your dealer or importer.
- All references to the left/right in the text are written from the perspective of a person standing behind the Spider stroller.
- Always apply the brakes when parking the Spider stroller.

**Guarantee**

- Mutsy provides a twelve month warranty covering production defects for this product.
- Defects or faults caused by incorrect use of this article or failing to follow the safety and maintenance regulations invalidate this guarantee.
- You must be able to present the purchase invoice if you wish to submit a claim under the terms of the guarantee.

**Maintenance****Fabrics**

- All Mutsy fabrics are tested, but there is a chance, if the Spider stroller becomes extremely wet, that the moisture may penetrate into the lining through the lower edges and the stitched seams and leave stains on the inner lining. We recommend that you use the rain cover in order to prevent this.
- Clean the Spider stroller regularly. Never use aggressive cleaning agents or lubricants.
- ! Do not wash in a washing machine or tumble dry.
- Treat stains on the interior or exterior lining with diluted liquid soap without bleach. Always treat the entire panel. Always put the Spider stroller away with a stretched cover.
- Although Mutsy fabrics are selected with the greatest possible care and are

la derecha y el adaptador con la marca L a la izquierda!.

**Montar el Safe2go (n)**

- Esconder las piezas 1 y 2 debajo de la silla (dibujo l) y colocar la silla auto en los adaptadores mirando hacia atrás (con el niño mirando al padre). Para ello, fijar las dos clavijas de bloqueo mediante el sistema de encaje "clic" al punto de fijación universal del juego de adaptadores. Comprobar que la silla auto Safe2go está en

posición horizontal y que los puntos rojos del adaptador han quedado totalmente ocultos.

- Fije de nuevo los refuerzos laterales con la cinta debajo de la silla.

**Retirar el Safe2go del cochecito Spider**

- Tirar hacia atrás de los dos botones de desbloqueo hasta que el Safe2go puede liberarse del dispositivo de bloqueo. Ahora ya puede retirar el Safe2go del cochecito Spider.

(L+R) situadas debajo del reposapiernas y, al mismo tiempo, mover el reposapiernas hasta alcanzar la posición deseada.

#### Ajustar la altura del manillar (h)

- El manillar puede ajustarse a cualquier altura. Ajústelo a la altura que más le convenga.
- Para ajustar el manillar deberán utilizarse las abrazaderas situadas en la parte trasera, tal como se describe más arriba en “desplegar el chasis Spider”.

#### Plegar el chasis (i)

- Accionar los frenos.
- Empezar plegando el manillar. Para ello, liberar las abrazaderas situadas en la parte posterior del manillar. A continuación, empujar el manillar hacia abajo hasta no poder bajarlo más. Recordar cerrar las abrazaderas para bloquear el manillar.
- Debajo de la silla, a la izquierda, existe un asa que al tirar de ella hacia afuera permite retirar la silla. Debajo de la silla, en la zona de fijación central, se encuentra un asa que permite desbloquear el cochecito Spider. Al tirar de ella hacia afuera, se desbloqueará el chasis superior. A continuación, para poder plegar el chasis inferior, mover el manillar hacia arriba.
- Para plegar el chasis no es necesario retirar el parasol, aunque el producto se plegará de un modo más compacto si se procede a retirarlo antes.
- Si lo desea, puede volver a fijar el seguro de plegado del chasis a la cesta.

#### El sistema de dirección (Spider)

##### El mecanismo de giro (j)

- Mover el bloque del mecanismo de giro situado en la rueda delantera hacia arriba. Ahora el bloque de las ruedas delanteras ya puede girar.
- Bloquear el mecanismo de giro: mover el bloque del mecanismo de giro hacia abajo. El mecanismo de giro se bloqueará automáticamente al colocar las ruedas delanteras en posición recta.

#### El freno (k)

- Para bloquear el freno, mover con el

pie suavemente hacia abajo uno de los pedales de freno situados en la parte posterior del chasis.

- Para desbloquear el freno, mover con el pie suavemente hacia arriba uno de los pedales de freno.

#### Transportar y guardar el chasis Spider

- Una vez plegado, el chasis Spider es muy fácil de transportar gracias al asa situada en la zona de fijación central. También está disponible una práctica bolsa de transporte útil tanto para guardar como para transportar el chasis Spider.
- La parte superior de la bolsa de transporte posee una ranura para el asa. El Spider puede llevarse en su bolsa de transporte con el asa (del Spider) o con la ayuda de la cinta de tela que va unida a la bolsa.

#### Posición “espacios reducidos”

- Se trata de la posición más baja de regulación del cochecito. Dicha posición puede usarse, por ejemplo, para una mayor compactación del cochecito cuando el Spider esté en posición desplegada en un restaurante.

#### Funda para los pies Spider

- Para fijar la funda para los pies, liberar el cinturón de seguridad y pasar las correas a través de las aberturas de la funda.
- Para quitar la parte superior de la funda y usar solamente la parte inferior, simplemente debe abrir el cierre de la cremallera.
- Si lo desea, puede doblar la parte superior de la funda para que su hijo se sienta más cómodo.

#### La silla auto Safe2go (0-9 meses)

##### Montar los adaptadores al chasis (m)

- Pliegue los refuerzos laterales del asiento hacia atrás (m1).
- Abrir los adaptadores mediante el correspondiente fiador y colocarlos (L+R) alrededor del chasis superior en las posiciones y direcciones indicadas.

! Colocar el adaptador con la marca R a

tested for colour-fastness, the fabric may fade. Mutsy does not accept any liability for fading.

#### Stroller

- The coating is maintenance-free but also easier to damage with bumps and scratches than chrome. Take this into account when transporting the stroller in cars.

! Tip: We recommend using a transport bag in order to prevent scratches to the coating.

- Smear acid-free vaseline onto the chrome in order to prevent rust.
- The wheels may never be lubricated with oil. Cleaning the axels regularly and lubricating them with acid-free vaseline will ensure the smooth operation of the wheels.
- The other moving parts can be sprayed with Teflon spray (dry lubricant) and then rubbed with a soft cloth.
- Ensure that the locking mechanism is sprayed regularly with Teflon spray (dry lubricant).
- The tyres may leave black marks on some surfaces (especially smooth floors such as parquet, plastic laminate, linoleum, etc.).

#### Overview

##### Summary of the parts in picture a

- Push bar (1)
- headrest (2)
- back rest (3)
- seat (4)
- safety belt (5)
- shoulder protectors (6)
- unlocking clamps (7)
- fastening point on upper frame (for sun canopy) (8)
- upper frame (9)
- central plastic block (10)
- front lower frame (11)
- rear lower frame (12)
- footrest (13)
- front wheel block (14)
- swivel lock (15)
- rear wheel (16)
- brake pedal (c2: 17)
- handle (18)
- handle with unlocking function (b2: 19)

- transport bag
- rain cover
- sun canopy (20)
- canopy fastening device (21)
- canopy stretcher (22)
- adapters for Safe2go-carseat (n: 23)
- foot muff

#### Assembly

##### Contents of the box

- 1 Spider frame with seat and basket
- 1 canopy
- 1 front wheel block
- 2 rear wheels

##### Assembly sequence

- folding out the Spider frame (1)
- fitting the rear wheels (2)
- fitting the front wheel block (3)
- fitting the canopy (4)

#### Folding out the Spider frame (b)

- Release the frame lock that is attached to the basket.
  - Pull the handle of the Spider up and then move the push bar up until you hear a clear click. Check that the plastic handle is in the notch.
  - Push the seat down until you hear a click.
  - You can adjust the push bar to any desired height by moving the metal clamps on the back of the push bar backwards. Do not forget to close the clamps again in order to lock the push bar.
  - Folding the foot rest down.
- ! Always check that the buggy is correctly folded out and locked before use.

#### The wheels

##### Fitting the wheels

- Two rear wheels and 1 frontwheel-block must be fitted to the frame. The rear wheels are fitted with brake rings.

##### Fitting the rear wheels (c1)

- To fit the rear wheels, slide the plastic wheel axle into the plastic tube. The plastic lip at the end of the wheel axle ensures that the rear wheel locks when the wheel axle is completely in the plastic notch.

**Fitting the front wheel block (d1)**

- To fit the front wheel block, slide the opening of the front wheel block over the vertical end of the tube on the front of the Spider frame in such a way swivel blocking of the front wheel block is facing up. The front wheel block will only click closed automatically when the front wheel block is completely covering the end of the tube.

**Removing the rear wheels (c2)**

- You can remove the rear wheels by pressing the plastic lip at the end of the wheel axle and then pulling the wheel axle out of the plastic notch.

**Removing the front wheel block (d2)**

- The front wheel block can be removed by clicking the plastic lip on the underside of the front wheel block out. This then unlocks the front wheel block, allowing it to be removed from the vertical axle.

**The sun canopy (e)**

- Use the click system to fasten the sun canopy to the Spider frame. Push the 2 plastic components (L+R) on the cap in the appropriate notches (canopy fastening points) until you hear a click.
- Remember to stretch the sun canopy with the aid of the plastic stretchers on both sides of the canopy.
- To remove the canopy, press (L+R) the appropriate pawl and then pull the canopy out of the notches.

**Securing your child**

- ! Always use the safety belt when you child can sit independently.
- Place your child in the stroller seat, ensuring that one of your child's legs in on either side of the leg separator
- Ensure that both the seat and foot rest are adjusted correctly for the size of your child.
- The Spider stroller is fitted with a 5-point safety belt. Operate the safety belt by clicking the plastic components of the safety belt together.
- The belt can be adjusted by sliding the adjustment mechanism over the belts

to the desired position.

**Adjusting the back support (f)**

- If you want to move the back rest backwards, press both sides of the adjustment button at the rear of the stroller seat and simultaneously move the adjustment button backwards until the desired position has been reached.
- If you wish to move the back rest forwards, press both sides of the adjustment button at the rear of the stroller seat and simultaneously move the adjustment button forward until you have reached the desired position.

**Adjusting the foot rest (g)**

- To adjust the foot rest, move both plastic handles (L+R) under the foot rest towards you while simultaneously moving the foot rest into the desired position.

**Adjusting the height of the push bar (h)**

- The push bar can be adjusted to any height. Find out what height is comfortable for you.
- Adjust the push bar with the clamps at the rear, as described above in "folding out the Spider frame".

**Folding the frame (i)**

- Apply the brakes.
- Start by folding the push bar. First, release the clamps at the back of the push bar. You can now push the push bar down until it can move no further. Remember to lock the push bar clamps.
- There is a handle located underneath the seat, on the left. Pull this out when you wish to fold the seat up. A handle with which you can unlock the Spider is located under the seat in the central fastening section. First pull this away from you – this unlocks the upper frame. Now push the handle up, which then folds up the lower frame.

- ! You do not have to remove the sun canopy, but the product can be folded more compactly if you first remove the sun canopy.
- You can reattach the frame lock to the basket if you wish.

se encuentran en la parte posterior del manillar hacia atrás para ajustar el manillar a la altura deseada. No olvidar cerrar las abrazaderas para bloquear el manillar.

- Plegar el reposapiés hacia abajo.

! Antes de cada uso, comprobar que el cochecito ha sido correctamente desplegado y fijado!

**Las ruedas****Montar las ruedas**

- Montar las 2 ruedas traseras y el bloque de las rueda delanteras en el chasis. Las ruedas traseras están equipadas con anillos de freno.

**Montar las ruedas traseras (c1)**

- Para montar las ruedas traseras, deslizar el eje plástico de la rueda por el tubo de plástico. La lengüeta plástica del extremo del eje de la rueda permite bloquear la rueda trasera cuando el eje está totalmente dentro de la ranura de plástico.

**Montar el bloque de las ruedas delanteras (d1)**

- Para montar el bloque de las ruedas delanteras, deslizar la obertura del bloque de las ruedas delanteras hacia el extremo del tubo vertical situado en la parte delantera del chasis del Spider de tal modo que el bloqueo de giro del bloque de las ruedas delanteras quede mirando hacia arriba. El bloque de las ruedas delanteras sólo se cerrará al oír un "clic" cuando esté totalmente cubriendo el extremo del tubo.

**Desmontar las ruedas traseras (c2)**

- Para desmontar las ruedas traseras, presionar el buje del extremo del eje de la rueda y retirar el eje de la ranura de plástico.

**Desmontar el bloque de las ruedas delanteras (d2)**

- Para desmontar el bloque de las ruedas delanteras, tirar hacia afuera de la lengüeta de plástico situada en su parte inferior y, a continuación, retirarlo del eje vertical.

**El parasol (e)**

- Para fijar el parasol al chasis Spider, utilizar el sistema de encaje "clic". Colocar las 2 piezas plásticas (L+R) de la capota en las correspondientes ranuras (puntos de fijación de la capota) hasta oír un "clic".
- No olvidar extender el parasol mediante los tensores plásticos situados a ambos lados de la capota.
- Para retirar el parasol, presionar (L+R) el correspondiente fiador y sacar la capota de las ranuras.

**Asegurar al niño**

- ! Utilizar siempre el cinturón de seguridad cuando el niño pueda sentarse por si solo.
- Colocar al niño en la silla del cochecito y asegurarse que las piernas del niño quedan una a cada lado de la cinta entrepiernas.
- Asegurarse que tanto la silla como el reposapiés están debidamente ajustados al tamaño del niño
- El cochecito Spider está equipado un cinturón de seguridad de 5 puntos. Para cerrar el cinturón de seguridad, deberá oírse un "clic" al encajar las piezas de plástico entre si.
- Para ajustar el cinturón es necesario deslizar el mecanismo de ajuste a través de las correas hasta alcanzar la posición deseada.

**Ajustar el respaldo (f)**

- Para mover el respaldo hacia atrás, presionar los botones de ajuste situados a ambos lados de la parte trasera del respaldo de la silla del cochecito y, al mismo tiempo, mover los botones de ajuste hacia atrás hasta alcanzar la posición deseada.
- Para mover el respaldo hacia adelante, presionar los botones de ajuste situados a ambos lados de la parte trasera del respaldo de la silla del cochecito y, al mismo tiempo, mover los botones de ajuste hacia adelante hasta alcanzar la posición deseada.

**Ajustar el reposapiernas (g)**

- Para ajustar el reposapiernas, mover hacia usted las dos asas de plástico

el uso del protector de lluvia.

- Limpiar el cochecito Spider con regularidad. No utilizar jamás agentes de limpieza o lubricantes agresivos.
- ! No lavar en la lavadora ni secar en la secadora!
- Tratar las manchas del tapizado exterior e interior con jabón líquido diluido sin agentes blanqueadores. Tratar siempre toda la zona. Guardar siempre el cochecito Spider con la capota extendida.
- Aún cuando los tapizados utilizados por Mutsy han sido seleccionados con el mayor cuidado y han superado varios tests para determinar la solidez del color, existe la posibilidad de que los tejidos se decoloren. Mutsy se exime de toda responsabilidad por eventuales decoloraciones.

### Cochecito

- Aunque la pintura no precisa mantenimiento, puede dañarse con más facilidad que el cromo en caso de golpes o rascadas. Tenerlo en cuenta al transportarlo en el automóvil.  
Consejo: para evitar el riesgo de arañazos en la pintura, le recomendamos el uso de una bolsa de transporte.
- Para prevenir posibles oxidaciones, untar las partes cromadas con vaselina libre de ácido.
- No lubricar nunca las ruedas con aceite. Para mantener las ruedas en perfecto estado, limpiar los ejes con regularidad y untarlos con vaselina libre de ácido.
- Mantener el resto de piezas móviles vaporizándolas con spray de Teflón (lubricante seco) y frotándolas con un paño suave.
- Asegurarse de vaporizar regularmente los mecanismos de bloqueo con spray de Teflón (lubricante seco).
- Los neumáticos pueden dejar marcas sobre algunas superficies (en especial sobre suelos lisos como parquets, laminados plásticos, linóleos, etc.).

### Sumario

Inventario de las piezas que aparecen en el dibujo a:

- manillar (1)
- reposacabezas (2)

- respaldo (3)
- silla (4)
- cinturón de seguridad (5)
- protectores de hombros (6)
- abrazaderas de fijación (7)
- punto de fijación en el chasis superior (para el parasol) (8)
- chasis superior (9)
- bloque plástico central (10)
- chasis inferior delantero (11)
- chasis inferior trasero (12)
- reposapiés (13)
- bloque de las ruedas delanteras (14)
- bloqueo del giro (15)
- rueda trasera (16)
- pedal del freno (c2: 17)
- manillar (18)
- manillar con función de bloqueo (b2: 19)
- bolsa de transporte
- protector de lluvia
- parasol (20)
- dispositivo de fijación de la capota (21)
- tensor de la capota (22)
- adaptadores para la silla auto Safe2go (n: 23)
- funda para los pies

### Montaje

Contenido de la caja:

- 1 chasis Spider con silla y cesta
- 1 capota
- 1 bloque de las ruedas delanteras
- 2 ruedas traseras

Secuencia de montaje:

- desplegar el chasis Spider (1)
- montar las ruedas traseras (2)
- montar el bloque de las ruedas delanteras (3)
- montar la capota (4)

### Desplegar el chasis Spider (b)

- Liberar el seguro de plegado que está fijado a la cesta.
- Tirar del asa del Spider hacia arriba y, a continuación, levantar el manillar hasta oír claramente un "clic". Comprobar que el asa de plástico está en la ranura.
- Presionar la silla hacia abajo hasta oír un "clic".
- Mover las abrazaderas metálicas que

### The steering system (Spider)

The swivel setting (j)

- Push the swivel blocking on the front wheel block up. The front wheel block can now swivel.
- Blocking the swivel setting: push the swivel blocking down. The swivel setting locks automatically when the front wheels are moved into their original, straight position.

### The brake (k)

- Press one of the brake pedals on the rear of the frame gently with your foot until the brake is blocked.
- Push one of the brake pedals gently upwards with your foot to unblock the brake.

### Transporting and storing the Spider frame

- It is easy to carry the folded Spider frame with the handle located on the central fastening component. A handy transport bag is also available that can be used to store and transport Spider.
- The top of the transport bag has a slot for the handle. The Spider and transport bag can be carried with the (Spider) handle or with the aid of a woven shoulder strap that is attached to the transport bag.

### The restaurant setting

- This is the lowest position in which the pushchair can be set. For example, this setting can be used to promote compactness when the Spider stroller is taken into restaurants.

### The Spider foot muff

- To attach the foot muff, first release the

safety belt and pull the straps through the gaps in the foot muff.

- You only have to release one zip fastener to remove the top of the foot muff and only use the bottom.
- You can turn the top part of the foot muff over to give your child more comfort.

### The Safe2go car seat (0-9 months)

Fitting the adapters to the frame (m)

- Fold back the side panels of the seat (m1).
- Open the adapters with the appropriate pawl and place the adapters (L+R) around the upper frame in the indicated positions and directions.
- ! Place the adapter with the R mark on the right and the adapter with the L mark on the left.

### Fitting the Safe2go (n)

- Turn part 1 and 2 away under the seat (diag. l) and place the car seat on the adapters facing backwards (so that the child is looking at the parent) by clicking the two locking pins into the universal locking point on the adapter set. Check that the Safe2go car seat is horizontal and whether the red dots on the adapter are covered completely.
- Re-fasten the side panels to the underside of the seat using the velcro.

### Removing the Safe2go from the Spider stroller

- Push the two unlocking buttons of the adapters back until the Safe2go is released from the lock. You can now remove the Safe2go from the Spider stroller.

## Avertissements

- AVERTISSEMENT: Lisez ce mode d'emploi attentivement et conservez-le comme référence. Le non-respect des consignes mentionnées dans ce mode d'emploi peut nuire sérieusement à la sécurité de votre enfant.
- AVERTISSEMENT: Vous êtes vous-même responsable de la sécurité de votre enfant.
- AVERTISSEMENT: La poussette Spider est conçue pour les enfants à partir de 6 mois à 4 ans (maximum 15 kg)
- AVERTISSEMENT: Un panier à provisions se trouve en dessous, dans le cadre, entre les roues. Le poids maximum admissible dans ce panier est de 3.5 kg.
- AVERTISSEMENT: Afin d'éviter tout risque de renversement, les objets lourds ne peuvent être suspendus à la barre d'appui.
- AVERTISSEMENT: Tenez l'enfant à distance des pièces mobiles lors du repliage, du dépliage ou du réglage de la poussette Spider.
- AVERTISSEMENT: Ne laissez jamais votre enfant sans surveillance dans la poussette ou près de celle-ci.
- AVERTISSEMENT: Ne soulevez jamais la poussette Spider si un enfant s'y trouve et n'utilisez pas les escaliers (roulants) avec un enfant dans la voiture.
- AVERTISSEMENT: Vérifiez toujours si les accessoires sont bien immobilisés avant d'utiliser la poussette.
- AVERTISSEMENT: La poussette Spider n'est pas conçue pour des enfants de moins de 6 mois. Utilisez uniquement la poussette Spider lorsque votre enfant peut se tenir assis droit, sans aide, ce qui se produit généralement après 6 mois.
- AVERTISSEMENT: Attachez toujours votre enfant avec la ceinture de sécurité à 5 points et la sangle d'entrejambes qui l'accompagne, même lorsque vous utilisez la chancelière Spider.
- AVERTISSEMENT: N'utilisez la poussette Spider que pour un seul enfant à la fois.
- AVERTISSEMENT: Vérifiez avant l'emploi si toutes les pièces sont solide-

ment fixées et contrôlez également toujours si les adaptateurs et le siège pour voiture sont bien fixés.

- AVERTISSEMENT: Veillez à ce que la poussette Spider soit entièrement dépliée et verrouillée avant de placer l'enfant dans la poussette.
- AVERTISSEMENT: Veillez à ce que le frein de la poussette Spider soit toujours fait quand vous y déposez votre enfant.
- AVERTISSEMENT: Ce produit n'est pas conçu pour la course ou faire du skate.
- AVERTISSEMENT: Tenez le matériel d'emballage en plastique à l'écart de votre enfant afin d'éviter tout étouffement.
- La Mutsy Spider répond à la norme EN 1888 de 2003.

## Conseils d'utilisation

- Employez exclusivement les accessoires d'origine de Mutsy.
- N'apportez aucun changement au produit. En cas de plaintes ou de problèmes, prenez contact avec votre fournisseur ou importateur.
- Toutes les indications «gauche», «droite» dans le texte sont décrites lorsque l'utilisateur se trouve derrière la poussette Spider.
- Lorsque vous rangez la poussette Spider, faites toujours le frein.

## Garantie

- Mutsy offre sur ce produit une garantie quant aux défauts de production qui couvre une période de 12 mois.
- Les pannes ou les défauts résultant d'une mauvaise utilisation de cet article ou du non-respect des consignes de sécurité et d'entretien à appliquer décrites sont exclues de cette garantie.
- Si vous voulez recourir à la garantie, vous devez pouvoir présenter le bon d'achat.

## Maintenance

### Matériaux

- Tous les matériaux Mutsy sont contrôlés mais il peut arriver, si la poussette Spider est très humide, que l'humidité pénètre dans la garniture par les bords inférieurs et les piqûres et laisse des

## Advertencias

- ADVERTENCIA: leer atentamente las instrucciones presentes en este manual y guardarlo para futuras consultas. El no respetar las instrucciones contenidas en el manual puede afectar a la seguridad de su bebé.
- ADVERTENCIA: usted es el único responsable de la seguridad de su bebé.
- ADVERTENCIA: el cochecito Spider ha sido pensado y diseñado para niños desde 6 meses a 4 años de edad (peso máximo: 15 Kg).
- ADVERTENCIA: el cochecito posee una cesta portaobjetos, situada entre las ruedas del chasis, cuyo peso máximo permitido es de 3.5 kg.
- ADVERTENCIA: para evitar el riesgo de basculaciones, abstenerse de colgar las bolsas de la compra u otros objetos pesados en el manillar.
- ADVERTENCIA: mantener las piezas móviles del cochecito Spider fuera del alcance de los niños tanto al plegar como al desplegar o ajustar el cochecito.
- ADVERTENCIA: no dejar nunca al bebé en el cochecito o cerca del mismo sin vigilancia.
- ADVERTENCIA: no levantar nunca el cochecito Spider ni usar las escaleras automáticas con el bebé en su interior.
- ADVERTENCIA: antes de usar el cochecito Spider, asegurarse siempre que los accesorios estén correctamente fijados.
- ADVERTENCIA: el cochecito Spider no está pensado para niños menores de 6 meses. Usar el cochecito Spider cuando el niño pueda sentarse por sí solo, lo cual normalmente suele ocurrir a partir de los 6 meses.
- ADVERTENCIA: asegurar siempre al niño con el arnés de seguridad de 5 puntos, en combinación con la cinta entrepiernas, aún cuando se use la funda para los pies.
- ADVERTENCIA: no llevar a más de un niño a la vez en el cochecito Spider.
- ADVERTENCIA: antes de cada uso, comprobar que todas las piezas, así como los adaptadores y la silla auto, están correctamente fijados.
- ADVERTENCIA: antes de colocar al ni-

ño en el cochecito Spider, comprobar que éste ha sido correctamente desplegado y fijado.

- ADVERTENCIA: asegurarse que el freno esté siempre accionado al colocar al niño en el cochecito.
- ADVERTENCIA: este producto no es apropiado para correr ni patinar.
- ADVERTENCIA: para evitar el peligro de asfixia, mantener los materiales plásticos del embalaje fuera del alcance de los niños.
- El Mutsy Spider ha sido aprobado según la norma EN-1888 de 2003.

## Consejos de uso

- Utilizar exclusivamente accesorios originales Mutsy.
- No realizar ningún tipo de modificación al producto. Si tiene alguna queja o problema, contacte directamente con su distribuidor o con el importador.
- Todas las indicaciones "derecha" o "izquierda" que aparecen en el texto son dadas teniendo en cuenta que el usuario se encuentra detrás del cochecito Spider (listo para empujar).
- Accionar los frenos cada vez que estacione el cochecito Spider.

## Garantía:

- Mutsy garantiza este producto contra defectos de fabricación durante un periodo de 12 meses.
- Quedarán excluidos de la garantía cualquier defecto o fallo derivado de un uso incorrecto del artículo o del incumplimiento de las normas de mantenimiento y seguridad aquí descritas.
- Para poder presentar cualquier reclamación, bajo las condiciones de esta garantía, deberá presentar la factura de compra.

## Mantenimiento

### Tejidos

- Todos los tejidos utilizados por Mutsy han sido testados. Aún así, si el cochecito Spider se moja considerablemente cabe la posibilidad de que la humedad penetre hasta el revestimiento interior a través de las aberturas y costuras, creando manchas de agua en la vestidura. Para evitarlo, le aconsejamos

## Le siège enfant Safe2go (0 à 9 mois)

### Montage des adaptateurs sur le cadre (m)

- Rabattez les côtés du siège vers l'arrière (m1).
- Ouvrez les adaptateurs au moyen du déclic prévu à cette fin et placez les adaptateurs (G+D) autour du cadre supérieur dans la position représentée et dans la direction indiquée.

! Placez l'adaptateur portant le point de repère D sur le côté droit et placez l'adaptateur portant le point de repère G sur le côté gauche.

### Montage du Safe2go (n)

- Faites disparaître les pièces 1 et 2 sous le siège (ill. l) et placez le siège enfant en le tournant vers l'arrière (de manière à ce que l'enfant regarde le

parent) sur les adaptateurs en fixant les deux broches de blocage en les cliquant dans le point de fixation universel du set d'adaptateurs. Vérifiez si le siège enfant Safe2go est à l'horizontale et si les faces rouges de l'adaptateur sont tout à fait recouvertes.

- Fixez ensuite les côtés au bas du siège avec la bande Velcro.

### Retrait du Safe2go de la poussette Spider

- Poussez les deux boutons de déverrouillage des adaptateurs vers l'arrière, jusqu'à ce que le Safe2go se libère du dispositif de verrouillage. Vous pouvez maintenant enlever le Safe2go de la poussette Spider.

ronds dans la garniture intérieure. Pour l'éviter, nous vous conseillons d'utiliser une housse contre la pluie.

- Nettoyez régulièrement la poussette Spider. N'utilisez jamais des produits de nettoyage ou des lubrifiants agressifs.
- ! Ne pas laver à la machine ou faire sécher dans un séchoir.
- Vous pouvez faire partir les taches sur les garnitures intérieure et extérieure avec une eau savonneuse (savon liquide) sans agent de blanchiment. Traitez toujours toute la zone. Rangez toujours la poussette Spider humide capote ouverte.
- Bien que les matériaux Mutsy aient été sélectionnés et contrôlés avec le plus grand soin en matière d'inaltérabilité des couleurs, ils peuvent se décolorer. Mutsy décline toute responsabilité en cas d'une éventuelle décoloration.

### Poussette

- Le laquage ne requiert aucun entretien, mais s'endommage plus rapidement que le chrome par les chocs et l'usure. Tenez en compte lors du transport en voiture.
- ! Un conseil: nous vous conseillons d'utiliser le sac de transport afin d'éviter les griffes sur le laquage.
- Frottez éventuellement les chromes avec de la vaseline sans acide pour éviter la formation de rouille.
- Les roues ne peuvent jamais être graissées à l'huile. En nettoyant régulièrement les axes et en les graissant avec de la vaseline sans acide, les roues continuent à tourner avec souplesse.
- Vous pouvez éventuellement vaporiser les autres pièces mobiles à l'aide d'un spray au Téflon (lubrifiant sec) et frotter ensuite celles-ci avec un chiffon doux.
- Veillez surtout à ce que des injections de spray au Téflon (lubrifiant sec) soient faites régulièrement sur le mécanisme de verrouillage.
- Les pneus peuvent laisser des traces noires sur certains sols (surtout les revêtements lisses, notamment le parquet, le stratifié en plastique, le linoléum, etc.).

## Aperçu

Inventaire des pièces se trouvant sur l'illustration a:

- barre d'appui (1)
- appuie-tête (2)
- dossier du siège (3)
- assise (4)
- ceinture de sécurité (5)
- protections d'épaules (6)
- pinces de verrouillage (7)
- point de fixation sur le cadre supérieur (pour pare-soleil) (8)
- cadre supérieur (9)
- bloc plastique central (10)
- cadre inférieur avant (11)
- cadre inférieur arrière (12)
- repose-pied (13)
- bloc de roues avant (14)
- blocage du pivot (15)
- roue arrière (16)
- pédale de frein (c2: 17)
- dispositif de traction (18)
- poignée avec fonction de déverrouillage (b2: 19)
- sac de transport
- housse contre la pluie
- pare-soleil (20)
- dispositif de fixation de la capote (21)
- tendeur de la capote (22)
- adaptateurs pour siège enfant Safe2go (n: 23)
- chancelière

## Assemblage

### Contenu de la boîte

- 1 cadre Spider avec siège et panier
- 1 capote
- 1 bloc de roues avant
- 2 roues arrière

### Ordre d'assemblage

- dépliage du cadre Spider (1)
- montage des roues arrière (2)
- montage du bloc de roues avant (3)
- montage de la capote (4)

### Dépliage du cadre Spider (b)

- Défaites la fermeture du cadre, qui est fixée au panier.
- Tirez d'abord la Spider vers le haut à l'aide de la poignée et soulevez ensuite la barre d'appui jusqu'à entendre clairement un déclic. Vous devez ensuite être certain que la poignée en plastique

se trouve dans l'encoche.

- Déplacez l'assise vers le bas jusqu'à entendre un déclic.
- En déplaçant vers l'arrière les pinces métalliques à l'arrière de la barre d'appui, vous pouvez régler la barre d'appui à la hauteur que vous voulez. N'oubliez pas de refermer les pinces afin de verrouiller la barre d'appui.
- Rabattez le repose-pied vers le bas.
- ! Avant toute utilisation, contrôlez si la poussette est correctement dépliée et verrouillée.

## Les roues

### Montage des roues

- 2 roues arrière et 1 bloc de roues avant doivent être montés sur le cadre. Une couronne de frein se trouve sur les roues arrière.

### Montage des roues arrière (c1)

- Pour monter les roues arrière, vous devez glisser l'axe de la roue en plastique dans le manchon en plastique. La languette en plastique à l'extrémité de l'axe de la roue permet de verrouiller la roue arrière lorsque l'axe de la roue se trouve entièrement dans l'encoche en plastique.

### Montage du bloc de roues avant (d1)

- Pour monter le bloc de roues avant, vous glissez l'ouverture du bloc de roues avant sur l'extrémité du tube vertical qui se trouve à l'avant du cadre Spider, de manière à ce que le blocage du pivot du bloc de roues avant soit dirigé vers le haut. Ce n'est que lorsque le bloc de roues avant se trouve entièrement sur l'extrémité du tube qu'il se fixe automatiquement en cliquant.

### Démontage des roues arrière (c2)

- Vous pouvez enlever les roues arrière en enfonçant la languette en plastique à l'extrémité de l'axe de la roue et ensuite en retirant l'axe de la roue de l'encoche en plastique.

### Démontage du bloc de roues avant (d2)

- Vous pouvez enlever le bloc de roues avant en faisant sortir en cliquant la languette en plastique située en des-

sous du bloc de roues avant. Le bloc de roues avant est déverrouillé et peut être retiré de l'axe vertical.

## Le pare-soleil (e)

- Vous pouvez fixer le pare-soleil sur le cadre Spider grâce au dispositif à déclic. Pour ce faire, placez les 2 dispositifs en plastique (G+D) de la capote dans les encoches prévues à cette fin (points de fixation de la capote) sur le cadre, jusqu'à ce que vous entendiez un déclic.
- N'oubliez pas de tendre le pare-soleil à l'aide des tendeurs en plastique situés de part et d'autre de la capote.
- Pour démonter la capote, appuyez (G+D) sur le déclic prévu à cette fin et retirez la capote des encoches.

## Comment attacher votre enfant

! Utilisez toujours la ceinture de sécurité quand votre enfant peut s'asseoir tout seul.

- Placez votre enfant dans le siège et assurez-vous que les jambes de votre enfant se trouvent de part et d'autre de la sangle d'entrejambes.
- Veillez à ce que le siège ainsi que le repose-pied soient bien réglés à la taille de votre enfant.
- La poussette Spider est équipée d'une ceinture de sécurité à 5 points. Vous placez la ceinture de sécurité en fixant les pièces en plastique l'une dans l'autre en cliquant.
- La ceinture peut être réglée en faisant glisser le mécanisme de réglage sur les sangles jusqu'à la position souhaitée.

## Réglage du dossier (f)

- Lorsque vous voulez déplacer le dossier vers l'arrière, vous enfoncez le bouton de réglage qui se trouve des deux côtés à l'arrière du siège de la poussette et vous déplacez en même temps le bouton de réglage vers l'arrière jusqu'à l'obtention de la position souhaitée.
- Lorsque vous voulez déplacer le dossier vers l'avant, vous enfoncez le bouton de réglage qui se trouve des deux côtés à l'arrière du siège de la poussette et vous déplacez en même temps le bouton de réglage vers l'avant jusqu'à

l'obtention de la position souhaitée.

## Réglage du repose-pied (g)

- Pour régler le repose-pied, vous tirez vers vous les deux dispositifs de traction en plastique (G+D) sous le repose-pied tout en déplaçant ce dernier pour le mettre dans la position souhaitée.

## Réglage de la hauteur de la barre d'appui (h)

- La barre d'appui peut être réglée à n'importe quelle hauteur. Recherchez la hauteur qui vous convient.
- Vous réglez la barre d'appui à l'aide des pinces situées à l'arrière, comme décrit ci-dessus dans le « dépliage du cadre Spider ».

## Repliage du cadre (i)

- Bloquez le cadre avec le frein.
- Commencez à replier la barre d'appui. Pour ce faire, vous devez d'abord desserrer les pinces à l'arrière de la barre d'appui. Ensuite, vous pouvez faire descendre la barre d'appui jusqu'à ce que celle-ci ne puisse plus s'abaisser. N'oubliez pas de refermer les pinces afin de verrouiller la barre d'appui.
- Sur la gauche, sous l'assise, se trouve un dispositif de traction. Si vous le déplacez vers l'extérieur, vous pouvez rabattre l'assise vers le haut. Sous l'assise, dans la partie de fixation centrale, se trouve une poignée qui sert à déverrouiller la Spider. Vous devez d'abord la tirer loin de vous : vous déverrouillez le cadre supérieur. Ensuite, vous déplacez la poignée vers le haut, rabattant ainsi le cadre inférieur.

! Vous ne devez pas démonter le pare-soleil pour rabattre le cadre, mais le produit prend une forme plus compacte au repliage si vous enlevez d'abord le pare-soleil.

- Si vous le souhaitez, vous pouvez d'abord refixer la fermeture du cadre au panier.

## Le système de direction (Spider)

### La position pivotante (j)

- Déplacez d'abord le blocage du pivot du bloc de roues avant vers le haut. La

bloc de roues avant peut maintenant pivoter.

- Blocage de la position pivotante: déplacez le blocage du pivot vers le bas. La position pivotante se verrouille automatiquement lorsque les roues avant sont à nouveau déplacées dans la position droite de départ.

## Le frein (k)

- Appuyez doucement, le pied vers le bas, sur l'une des deux pédales de frein qui se trouvent sur le cadre arrière; le frein est bloqué.
- Appuyez le pied vers le haut sur l'une des deux pédales de frein et ce dernier est débloqué.

## Rangement ou transport du cadre Spider

- Lorsqu'il est plié, le cadre Spider se transporte facilement grâce à la poignée en plastique qui est fixée à la partie de fixation centrale. Un sac de transport pratique est également disponible. Il permet d'y ranger le cadre Spider et de l'emporter.
- Le sac de transport est en outre doté d'une encoche pour la poignée. Vous pouvez transporter la Spider dans son sac de transport grâce à la poignée (de la Spider) ou à l'aide de la bretelle tissée accrochée au sac de transport.

## La position Restaurant

- C'est la position la plus basse à laquelle on peut placer la barre d'appui. Cette position peut être utilisée pour favoriser la compacité lorsqu'il faut placer la poussette Spider en position dépliée, dans un restaurant par exemple.

## La chancelière Spider

- Pour fixer la chancelière, vous devez d'abord desserrer la ceinture de sécurité et tirer les brides par les encoches dans la chancelière.
- Pour enlever la partie supérieure de la chancelière et n'utiliser que la partie inférieure, vous devez simplement défaire la fermeture éclair.
- Vous pouvez replier la partie supérieure pour que votre enfant soit plus à l'aise.