

MUTSY B.V.
Nieuwkerksedijk 14
5051 HT Goirle
The Netherlands
T +31 (0)13 5345152
F +31 (0)13 5341163
www.mutsy.com

NL | gebruiksaanwijzing Mutsy Urban Rider

D | Gebrauchsanweisung Mutsy Urban Rider

ENG | instruction manual Mutsy Urban Rider

F | Mode d'emploi Mutsy Urban Rider

ES | Manual de instrucciones Mutsy Urban Rider

P | Instruções de utilização Mutsy Urban Rider

IT | Istruzioni per l'uso Mutsy Urban Rider

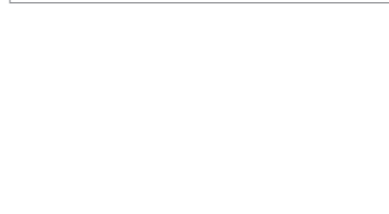
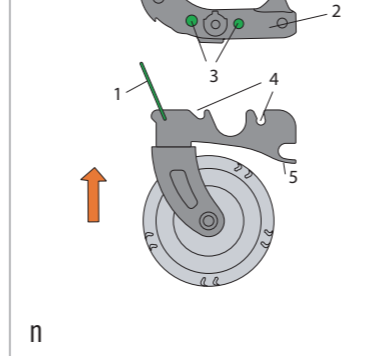
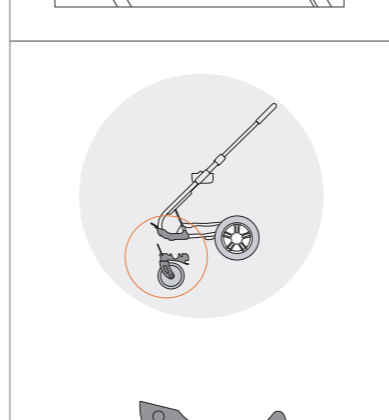
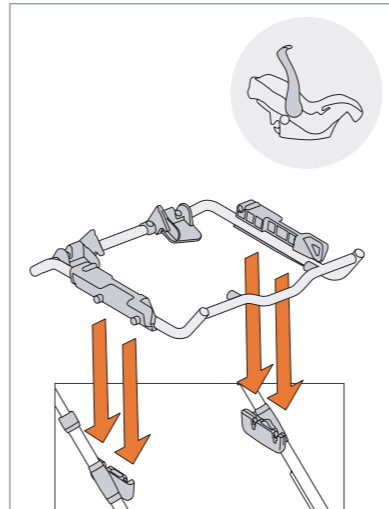
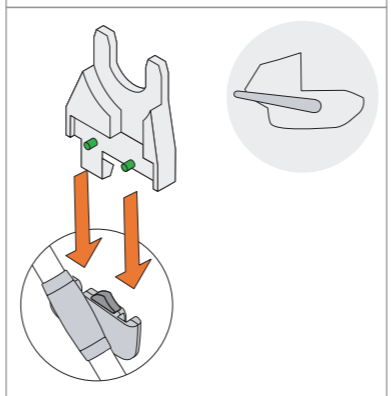
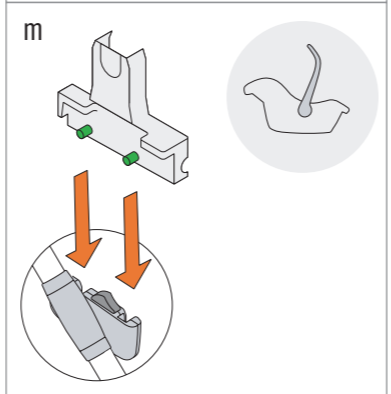
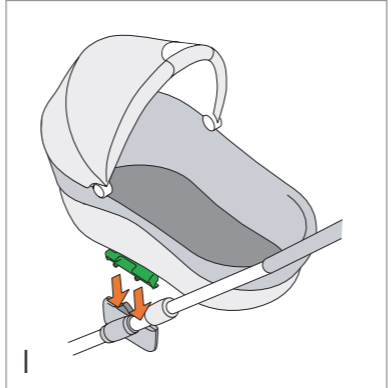
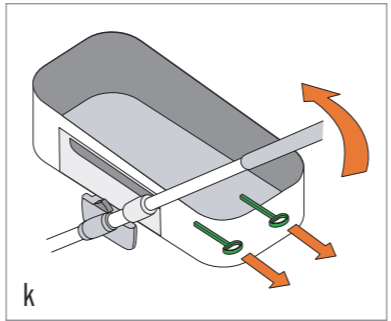
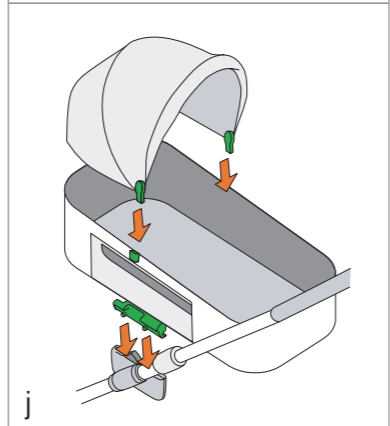
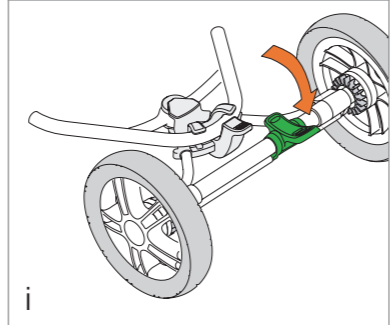
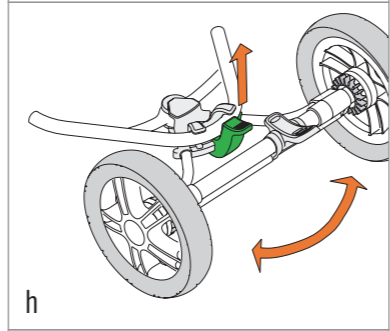
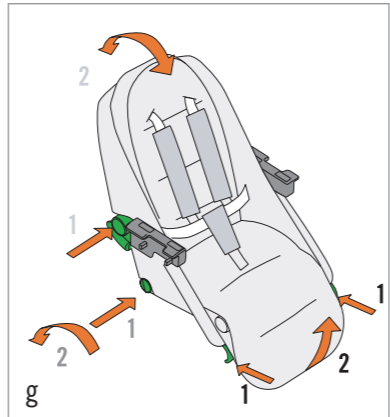
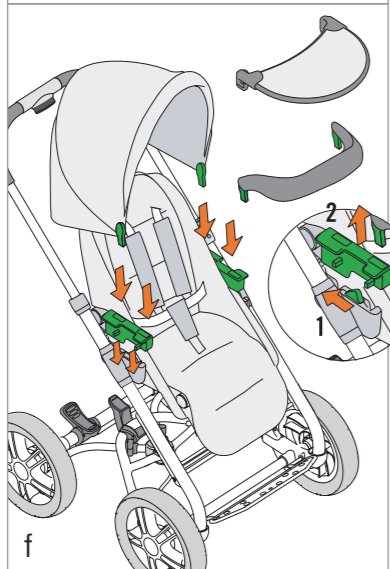
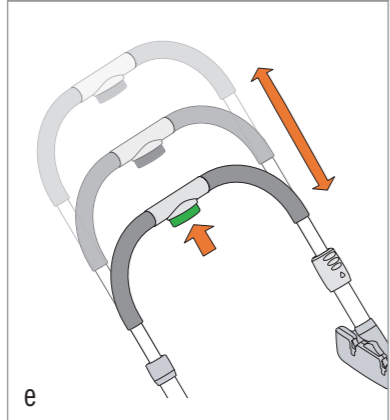
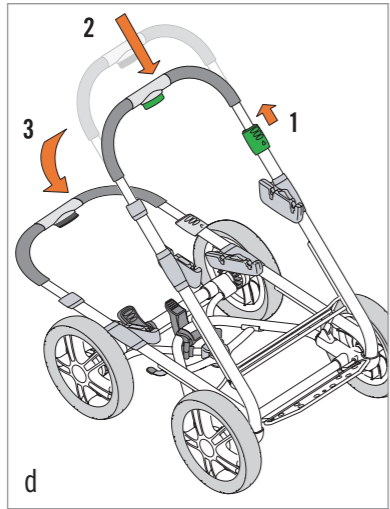
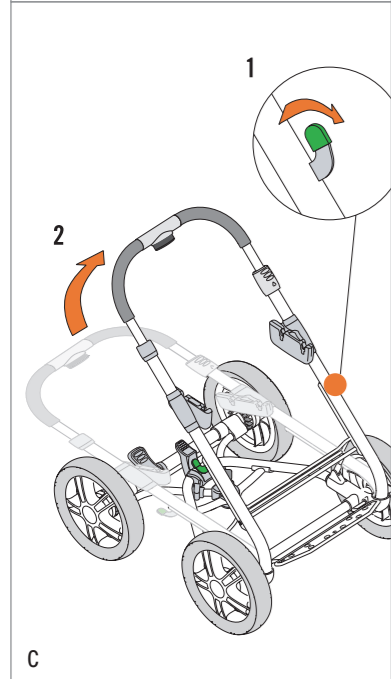
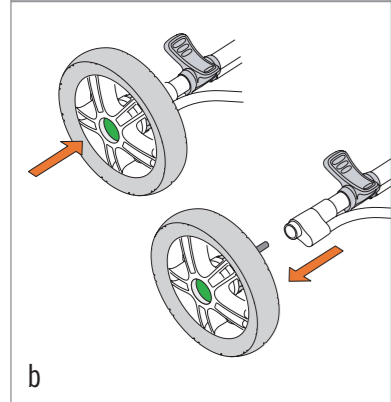
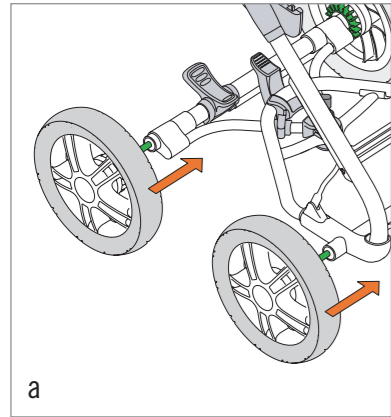

- Assicurarsi che la seduta e il poggiatesta siano posizionati correttamente per la misura del vostro bambino.
- Il passeggino è dotato di chiusura di sicurezza a 5 punti. Chiudere sempre tutte le parti in plastica.
- La cinghia di sicurezza può essere regolata spostando le parti in plastica sopra le cinture nelle posizioni desiderate.

Seggiolino per auto Maxi Cosi (0-9 mesi) Posizionare il seggiolino Maxi Cosi sul telaio (m)

- Inserire l'adattatore Maxi Cosi nei ganci di fissaggio generali del telaio.
- ! Inserire l'adattatore contrassegnato con R sul lato destro e quello con L sul lato sinistro.
- Spingere il seggiolino verso il basso fino a sentire il click di fissaggio. Assicurarsi che il seggiolino sia fissato correttamente e che non si vedano le superfici rosse sui ganci di fissaggio generali del telaio.

Rimuovere il seggiolino Maxi Cosi dal telaio

- Premere i bottoni blu chiari sul lato del seggiolino e sollevarlo dagli adattatori.
- Rimuovere entrambi gli adattatori con gli stessi accorgimenti adottati in precedenza (vedi 'Rimozione seduta').

Seggiolino per auto Traveller (0-9 mesi) Posizionare il seggiolino Traveller sul telaio (m)

- Posizionare l'adattatore nei ganci di bloccaggio generali del telaio.
- ! Inserire l'adattatore contrassegnato con R sul lato destro e quello con L sul lato sinistro.
- Posizionare il seggiolino sul telaio rivolto all'indietro. Per chiudere e fissare il seggiolino sul telaio, spostare il maniglione all'indietro. Assicurarsi che il seggiolino sia fissato al telaio provando a muoverlo.

Rimuovere il seggiolino dal telaio

- Ruotare la leva per regolare la maniglia di trasporto del seggiolino e spingerla in posizione verticale.

- Sollevare il seggiolino dagli adattatori impugnandolo dalla maniglia.
- Sganciare gli adattatori con gli stessi accorgimenti adottati in precedenza (vedi rimozione seduta)

Graco Autobaby (2,3-10 kg e < 73 cm) Graco Logico S (2,3-13 kg e < 81 cm) Posizionare il seggiolino Graco sul telaio (m)

- Poggiare l'adattatore sui punti di fissaggio universali del telaio.
- Poggiare il sediolino Graco sull'adattatore e premerlo verso il basso finché non si blocca. Per essere certi che sia saldamente fissato sull'adattatore, provare a sollevare il sediolino.

Rimuovere il seggiolino Graco dal telaio

- Schiacciare la maniglia di sblocco sul retro del sediolino e sollevarlo dall'adattatore
- Rimuovere entrambi l'adattatore con gli stessi accorgimenti adottati in precedenza (vedi 'Rimozione seduta').

Set ruotine piroettanti (n)

Montare le ruotine piroettanti sul telaio

- Rimuovere entrambe le ruote anteriori dal telaio.
- Assicurarsi che il gancio (1) sopra alla ruotina piroettante sia verticale; dopodiché posizionarlo sopra la parte curva in plastica (2) sulla parte anteriore del telaio.
- Spostare indietro la ruotina piroettante finché i 4 perni (3) nella parte curva in plastica si inseriscono nelle rientranze (5) della ruotina piroettante.
- Ora premere la ruotina piroettante in modo da inserire a fondo tutti i 4 perni.

Rimuovere le ruotine piroettanti

- Tenere fermo con una mano il gancio (1) nella parte superiore della ruotina piroettante.
- Con l'altra mano tirare con forza l'impugnatura (6) nella parte inferiore della ruotina piroettante in modo da allentarla. È ora possibile rimuovere la ruotina dal telaio.

NL | gebruiksaanwijzing Mutsy Urban Rider

D | Gebrauchsanweisung Mutsy Urban Rider

ENG | instruction manual Mutsy Urban Rider

F | Mode d'emploi Mutsy Urban Rider

ES | Manual de instrucciones Mutsy Urban Rider

P | Instruções de utilização Mutsy Urban Rider

IT | Istruzioni per l'uso Mutsy Urban Rider

NL

waarschuwingen	p 4
gebruikstips	p 4
onderhoud	p 4
assemblage	p 5
de wielen	p 5
het frame	p 5
het stuursysteem	p 5
de rem	p 6
de reiswieg	p 6
de Joey reiswieg Deluxe	p 6
wandelwageninzet Deluxe	p 7
Maxi-Cosi autozit	p 8
Traveller autozit	p 8
Graco autozit	p 9
Zwenkwielset	p 9

D

Warnungen	p 10
Anwendungstips	p 10
Wartung	p 10
Montage	p 11
die Räder	p 11
das Gestell	p 11
Lenkvorrichtung	p 12
die Bremse	p 12
die Tragetasche	p 12
deluxe Joey Tragetasche	p 13
Sportwageneinsatz	p 13
Maxi-Cosi Autositz	p 14
Traveller Autositz	p 15
Graco Autositz	p 15
Schwenkradset	p 15

ENG

warnings	p 16
points of attention	p 16
maintenance	p 16
assembly	p 17
the wheels	p 17
the frame	p 17
steering system	p 18
the brake	p 18
the carrycot	p 18
the Deluxe Joey carrycot	p 18
the Deluxe seat	p 19
Maxi-Cosi car seat	p 20
Traveller car seat	p 20
Graco car seat	p 20
Swivel wheel set	p 21

F

avertissements	p 22
conseils d'utilisation	p 22
entretien	p 22
assemblage	p 23
les roues	p 23
le cadre	p 23
système de direction	p 24
le frein	p 24
la nacelle	p 24
couffin Deluxe Joey	p 25
habillage poussette Deluxe	p 25
siège-enfant Maxi-Cosi	p 26
siège-enfant Traveller	p 27
siège-enfant Graco	p 27
le set de roues pivotantes	p 27

Il sedile Deluxe (0-15 kg)

- La seduta può essere posizionata nelle due direzioni di marcia e lo schienale e il poggiapiedi possono essere regolati in varie posizioni.

Montaggio sul telaio (f)

- Posizionare la seduta con le parti di bloccaggio (D+S) sull'attacco generale del telaio. Spingere verso il basso fino a sentire il "click" di chiusura. Assicurarsi che il sedile sia posizionato correttamente e che non si vedano le superfici rosse sul gancio di fissaggio generale.
- ! Fare attenzione affinché da entrambi i lati (D+S) i ganci ad uncino sotto il poggiapiedi siano ancorati alla barra metallica trasversale.

Assemblaggio del telaio (il bambino guarda i genitori)

- Posizionare la seduta con le parti di bloccaggio (D+S) sull'attacco generale del telaio. Spingere verso il basso fino a sentire il "click" di chiusura. Assicurarsi che il sedile sia posizionato correttamente e che non si vedano le superfici rosse sul gancio di fissaggio generale.
- ! Sotto il sedile c'è un velcro attaccato dietro alla seduta con un bottone. Quando si posiziona il sedile con il bimbo girato verso i genitori, la cinghia con velcro deve essere bloccata attorno alla connessione incrociata e al telaio per evitare movimenti erronei della seduta.

Rimuovere della seduta

- Spingere i bottoni dello sgancio generale in avanti fino a sbloccarla. Ora la seduta può essere rimossa.
- ! Se la seduta è verso i genitori, la cinghia con velcro deve essere rilasciata.

La capottina (f)

- Posizionare la capottina nelle aperture (D+S) fino a bloccarla.
- Per rimuovere la capottina, premere gli appositi bottoni laterali e rimuoverla dalla sede.
- Fissare i ganci di plastica attaccati alla capottina sul telaio della seduta. Questo agevolerà la manovra di reclinabilità.

Il bracciolo (f)

- Fissare il bracciolo inserendolo nelle apposite sedi in plastica (D+S).
- Spingere il bottone indicato con "press" (D+S) e sollevare il bracciolo per rimuoverlo dal passeggero.

Vassoietto da pranzo (f)

- Fissare il vassoio inserendolo nelle fenditure frontali (D+S) degli attacchi in plastica della seduta del passeggero. Assicurarsi che la barra frontale sia stata rimossa.
- Per staccare il vassoio, premere i pulsanti a pressione (D+S) e rimuoverlo.

Regolazione dello schienale (g)

- Per regolare lo schienale, premere il pulsante sul lato destro della seduta e contemporaneamente spingere lo schienale nella posizione desiderata.
- Lo schienale può essere riportato nella posizione eretta senza premere il pulsante.

Regolazione del poggiapiedi (g)

- Per regolare il poggiapiedi, premere simultaneamente le levette di plastica (D+S) sotto il poggiapiedi verso di voi e spingerlo nella posizione desiderata.

Regolazione della profondità della seduta

- Per regolare la profondità della seduta, togliere per prima cosa la capottina dal passeggero.
- Sganciare le cinghiette con velcro dietro il passeggero e rimuovere provvisoriamente le fascette di gomma attorno alle levette.
- Dopodiché spingere le levette (D+S) all'interno e ruotare di 180°. Spingere la seduta in avanti per aumentarne la profondità.
- ! Il tessuto non deve rimanere incastato nel meccanismo di regolazione, lo bloccherebbe.

Mettere il bambino nella seduta

- ! Fissare subito il bimbo con le apposite cinghie non appena seduto nel passeggero.
- Posizionare il bimbo e accertarsi che le gambe siano da entrambi i lati della cinghia inguinale.

sterzante in ambienti ristretti o per spingere il passeggino all'indietro.

Il freno (i)

- Premere con il piede lentamente e verso il basso la parte posteriore del freno sull'asse posteriore del telaio. Il freno è inserito.
- Premere la parte anteriore dello stesso pedale verso il basso. Il freno è ora sbloccato.

La carrozzina (0-6 mesi)

- La carrozzina è utilizzata per trasportare il bambino (0-6 mesi) sdraiato. Potete staccare la navicella dal telaio e metterla ovunque lasciandovi dentro il bambino.

Montaggio (j)

- Appoggiare la carrozzina con le parti di connessione sul telaio. Spingerla verso il basso fino a sentire il click di fissaggio. Assicurarsi che la carrozzina sia orizzontale e che non si vedano i puntini rossi sul gancio di fissaggio generale.

Piegare il telaio con la carrozzina attaccata (k)

- È possibile piegare il telaio con la carrozzina attaccata. Per prima cosa sganciare la navicella dal meccanismo di chiusura tirando i due anelli sotto la carrozzina. Ora la carrozzina può essere piegata in avanti e il telaio può essere chiuso nel modo usuale.

Rimuovere la carrozzina dal telaio

- Spingere i due pulsanti dello sgancio generale in avanti fino a sbloccare la carrozzina. Ora potete rimuovere la navicella dal telaio.
 - Per trasportare la navicella, fissare le cinghie di trasporto nelle fibbie di plastica. Utilizzare la tasca ai piedi della navicella per riporre le cinghie.
 - La navicella può essere chiusa completamente rimuovendo per prima cosa l'imbottitura e spingendo le tre parti metalliche (a forma di U) all'interno della stessa nella direzione opposta a quella esistente.
- ! Controllare regolarmente la tenuta dei bottoni e delle cinghie!

La capottina (j)

- Inserire la capottina nelle aperture di plastica (D+S) fino a bloccarla.
- Rimuovere la capottina, premere sui piccoli pulsanti a pressione ai lati della stessa e staccarla dalla propria sede.

Il coprigambe

- Per montare il coprigambe, chiudere i bottoni a pressione nelle apposite sedi.
- Per rimuoverlo, staccare i bottoni e sollevare.

La carrozzina Joey Deluxe

- La carrozzina è utilizzata per trasportare il bambino (0-6 mesi) sdraiato. Potete staccare la navicella dal telaio e metterla in qualsiasi posto lasciandovi dentro il bambino.

Assemblaggio (l)

- Appoggiare la carrozzina con le parti di connessione in plastica sul telaio. Spingere fino a sentire il click di bloccaggio. Assicurarsi che la carrozzina sia orizzontale e che non si vedano i puntini rossi sul gancio di fissaggio generale.

Rimuovere la carrozzina

- Spingere i due pulsanti dello sgancio generale in avanti fino a sbloccare la carrozzina. Ora potete rimuovere la navicella dal telaio.
 - La carrozzina può anche essere staccata dal suo supporto. Per fare questo, sganciare le levette di plastica da entrambi i lati della carrozzina. Ora carrozzina e bambino possono essere staccati dal telaio. La carrozzina può essere trasportata tramite la maniglia sulla capottina.
- ! Controllare regolarmente la tenuta del fondo della carrozzina!

La capottina

- La capottina di questa carrozzina è fissa. Si può regolare spingendola in avanti.
- Per chiudere la capottina premere i due pulsanti laterali e tirarla indietro.

Il coprigambe

- Per montare il coprigambe, chiudere i bottoni a pressione nelle apposite sedi.
- Per rimuoverlo, staccare i bottoni e sollevare.

ES

advertencias	p 28
consejos de uso	p 28
mantenimiento	p 28
montaje	p 29
las ruedas	p 29
el armazón	p 29
sistema de dirección	p 30
el freno	p 30
el cuco	p 30
el cuco Joey Deluxe	p 30
silla Deluxe	p 31
silla auto Maxi-Cosi	p 32
silla auto Traveller	p 32
silla auto Graco	p 32
el juego de ruedas giratorias	p 32

P

advertências	p 34
sugestões	p 34
manutenção	p 34
montagem	p 35
as rodas	p 35
o chassis	p 35
o sistema de comando	p 36
o travão	p 36
a alcofa	p 36
a alcofa Joey Deluxe	p 36
assento de cadeira de passeio Deluxe	p 37
cadeira auto Maxi-Cosi	p 38
cadeira auto Traveller	p 38
cadeira auto Graco	p 39
as rodas giratórias de substituição	p 39

IT

Avvertenze	p 40
Punti di interesse	p 40
Manutenzione	p 40
Assemblaggio	p 41
Le ruote	p 41
Il telaio	p 41
Il sistema sterzante	p 41
Il freno	p 42
La carrozzina	p 42
La carrozzina Joey Deluxe	p 42
Il sedile Deluxe	p 43
Seggiolino per auto Maxi-Cosi	p 44
Seggiolino per auto Traveller	p 44
Seggiolino per auto Graco	p 44
Set ruotine piroettanti	p 44

Waarschuwingen

- **WAARSCHUWING:** Lees deze gebruiksaanwijzing zorgvuldig door en bewaar deze als naslagwerk. Het niet opvolgen van de gebruiksaanwijzing kan de veiligheid van uw kind ernstig schaden.
- **WAARSCHUWING:** U bent zelf verantwoordelijk voor de veiligheid van uw kind.
- **WAARSCHUWING:** De kinderwagen is geschikt voor kinderen vanaf geboorte tot 15 kg.
- **WAARSCHUWING:** Onder in het frame, tussen de wielen bevindt zich een boodschappenmand. Het maximaal toelaatbare gewicht in deze mand is 5 kg.
- **WAARSCHUWING:** In verband met kan- telgevaar dienen er geen boodschappentassen of andere zware voorwerpen aan de duwstang gehangen worden.
- **WAARSCHUWING:** Laat uw kind nooit zonder begeleiding in of bij de kinderwagen.
- **WAARSCHUWING:** Til de kinderwagen nooit op met een kind erin.
- **WAARSCHUWING:** Controleer altijd of accessoires goed vastzitten voordat u de kinderwagen gebruikt.
- **WAARSCHUWING:** Gebruik voor de reiswieg nooit een matras dikker dan 25 mm.
- **WAARSCHUWING:** De wandelwageninzet is niet geschikt voor kinderen jonger dan 6 maanden.
- **WAARSCHUWING:** Zet uw kind altijd vast met de 5-punts veiligheidsgordel in combinatie met het tussenbeenstuk.
- **WAARSCHUWING:** Gebruik de kinderwagen voor slechts één kind tegelijk. Enkel wanneer u de Urban Rider combineert met de Mutsy duoseat kunt u de kinderwagen gebruiken voor 2 kinderen.
- **WAARSCHUWING:** Wanneer u de Urban Rider combineert met de Mutsy duoseat nooit de zwenkwielen gebruiken.
- **WAARSCHUWING:** Controleer voor gebruik of alle bevestigingsklemmen stevig vast zitten.
- **WAARSCHUWING:** Zorg ervoor dat de kinderwagen altijd op de rem staat wanneer u uw kind in de kinderwagen plaatst.
- **WAARSCHUWING:** Dit product is niet geschikt voor hardlopen of skaten.
- De Mutsy Urban Rider is goedgekeurd volgens de EN 1888; A1+A2+A3 norm

van 2003 en de ASTM F833.

Gebruikstips

- Gebruik uitsluitend originele Mutsy accessoires.
- Breng geen veranderingen aan het product aan. Als u klachten of problemen heeft, neem dan contact op met uw leverancier of importeur.
- Alle links/rechts verwijzingen in de tekst zijn beschreven wanneer de gebruiker achter de kinderwagen staat.
- Zet bij parkeren de kinderwagen altijd op de rem.
- Vanwege de gebruikte materialen van de banden, kunnen deze op sommige ondergronden afdrukken achterlaten.

Onderhoud Stoffen

- Alle Mutsy stoffen zijn getest, maar de kans bestaat dat als de wagen erg nat wordt, het vocht via de onderranden en de stiknaden in de voering trekt en in de binnenbekleding kringen achterlaat. Om dit te voorkomen, raden wij u het gebruik van een regenhoes aan.
- De voering en de overtrek kunnen met de hand met een fijnwasmiddel gewassen worden (niet warmer dan 30°C).
- ! Niet in de wasmachine wassen of in de droger behandelen.
- Vlekken in de binnen- of buitenbekleding kunt u behandelen met een sopje van vloeibare zeep zonder bleekmiddel. Altijd het gehele vlak behandelen. Een natte wagen altijd met gespannen kap wegzetten.
- Hoewel de Mutsy stoffen met de grootst mogelijke zorg geselecteerd zijn en getest zijn op kleurechtheid, kan de stof verkleuren. Mutsy draagt voor eventuele verkleuring geen enkele aansprakelijkheid.

Kinderwagen

- Het lakwerk vraagt geen onderhoud maar beschadigt eerder dan chroom door stoten of schaven. Houdt u hier rekening mee tijdens vervoer in de auto.
- Chroomwerk eventueel inwrijven met zuurvrije vaseline ter voorkoming van roestvorming.
- De wielen mogen nooit met olie worden gesmeerd. Door regelmatig de assen

sere lubrificatie met spray al Teflon e asciugate con un panno morbido.

- Assicurarsi inoltre che le chiusure e il sistema sterzante siano lubrificati regolarmente con spray al Teflon.
- Anche la superficie del sistema sterzante deve essere pulita regolarmente. Tutto questo assicurerà un'ottima durata al vostro passeggino.

Assemblaggio

Contenuto della scatola

- 1 telaio con cestello portaoggetti
- 4 ruote (2 ruote anteriori / 2 ruote posteriori)

Sequenza di montaggio

- Assemblare le ruote (1)
- Sbloccare il telaio (2) (sul lato sinistro)
- Aprire il telaio (3)

Le ruote

Montaggio delle ruote (a)

- Le ruote anteriori e posteriori devono essere montate sul telaio. Le ruote posteriori hanno la cremagliera in plastica.
- Per assemblare le ruote, premere il bottone e posizionare il cerchione delle ruote nell'asse. Rilasciare il bottone, e quando sentite il "click" la ruota è fissata correttamente.

Smontaggio delle ruote (b)

- Le ruote possono essere rimosse premendo il bottone e sfilandole dall'asse.
- Consiglio: le gomme sono munite di 'valvola ad aria da macchina'. La pressione delle gomme può essere regolata in base al peso del bambino. Più leggero è il bambino, minor aria è necessaria per assicurare la massima comodità.
- ! La pressione dell'aria nelle gomme non deve superare 20 psi/1,4 Bar.

Il telaio

Aprire il telaio (c)

- Inserire il freno / o mettere il piede sul telaio inferiore.
- Sollevare il maniglione verso l'alto fino a sentire un "click".
- Premere il poggiatesta verso il basso fino a quando si blocca.
- ! Prima di ogni utilizzo controllare che il

passellino sia stato aperto e bloccato correttamente.

Piegare il telaio (d)

- Inserire il freno / o mettere il piede sul telaio inferiore
- Premere il pulsante sul maniglione per la regolazione dell'altezza, sollevare il secondo bloccaggio di plastica sul lato sinistro del telaio e spingere contemporaneamente il maniglione in avanti fino a chiudere il telaio. Quando il passeggino sarà in posizione orizzontale, il bloccaggio del telaio si inserirà automaticamente.

Riporre il telaio in posizione verticale

- Quando il telaio è chiuso, potrà essere riposto in posizione verticale.

Trasportare il passeggino

- Quando il telaio è chiuso e il sistema di bloccaggio è inserito, il passeggino può essere trascinato utilizzando il maniglione.

Regolare il maniglione (e)

- Il maniglione può essere regolato in 4 posizioni.
- Premere il pulsante per la regolazione dell'altezza al centro del maniglione.
- Fare scivolare il maniglione in avanti e indietro e rilasciare il pulsante di regolazione una volta trovata la posizione desiderata.

La posizione da "ristorante"

- Questa è la posizione più bassa del maniglione. Serve per rendere il passeggino più compatto, ad esempio al ristorante o in spazi ridotti.

Il sistema sterzante (Urban Rider)

Sterzo (h)

- Spingere il pedale lentamente verso l'alto. Ora il passeggino potrà sterzare.

Bloccare lo sterzo

- Spingere il pedale lentamente verso il basso. Il sistema sterzante si bloccherà automaticamente quando il telaio posteriore sarà in posizione verticale.
- Raccomandazione: Non usare il sistema

Avvertenze

- **ATTENZIONE:** Leggere attentamente il manuale di istruzioni e conservarlo per riferimenti futuri. La mancata lettura delle istruzioni può essere pericolosa per la sicurezza dei vostri bambini.
- **ATTENZIONE:** Siete gli unici responsabili della sicurezza dei vostri piccoli.
- **ATTENZIONE:** Questo veicolo è utilizzabile per bambini dalla nascita fino a 15 kg.
- **ATTENZIONE:** Sotto il telaio, tra le ruote, vi è un cestello portaoggetti. Il peso massimo sopportato dal cestello è 5 kg.
- **ATTENZIONE:** Non appendere borse o contenitori pesanti al maniglione, ci potrebbe essere rischio di rovesciamento.
- **ATTENZIONE:** Non lasciare mai il bambino incustodito all'interno o in prossimità del passeggino.
- **ATTENZIONE:** Non sollevare mai tutto il passeggino quando il piccolo è dentro.
- **ATTENZIONE:** Prima di utilizzare il passeggino, assicurarsi sempre che tutti gli accessori siano ben fissati.
- **ATTENZIONE:** Non utilizzare all'interno della carrozzina un materassino più spesso di 25 mm.
- **ATTENZIONE:** La seduta del passeggino è consigliata a partire dai 6 mesi.
- **ATTENZIONE:** Fissare sempre il bambino con la chiusura di sicurezza a 5 punti in combinazione con la cintura inguinale.
- **ATTENZIONE:** Utilizzare il passeggino per un bambino alla volta. Il passeggino Urban Rider può essere utilizzato per 2 bambini solo in combinazione con Mutsy duoseat.
- **ATTENZIONE:** Non utilizzare mai le ruotine piroettanti quando il passeggino Urban Rider è utilizzato in combinazione con Mutsy duoseat.
- **ATTENZIONE:** Prima dell'uso, assicurarsi che tutti i dispositivi di bloccaggio siano inseriti.
- **ATTENZIONE:** Quando mettete il bimbo nel passeggino, assicurarsi sempre che il freno sia inserito.
- **ATTENZIONE:** Questo prodotto non è idoneo per cor rere o pattinare.
- Il passeggino Mutsy Urban Rider è approvato secondo gli standard Europei 2003 EN 1888; A1+A2+A3 e standard ASTM F833.

Punti di interesse

- Utilizzare solo gli accessori originali Mutsy.
- Non alterare o manipolare il prodotto. Se doveste avere qualsiasi problema contattate il rivenditore o l'importatore.
- Le indicazioni di destra e sinistra sono intese stando dietro il passeggino (come spingendolo).
- Utilizzare il passeggino per un bimbo alla volta.
- Utilizzare i freni quando si sosta.
- A causa della gomma utilizzata per i pneumatici, questi potrebbero rilasciare del colore su alcune superfici.

Manutenzione**Tessuti**

- Tutti i tessuti Mutsy sono stati testati, ma se il passeggino rimane bagnato a lungo, la condensa potrebbe penetrare all'interno del tessuto e delle cuciture deteriorando l'imbottitura. Per evitare questo, consigliamo l'utilizzo del parapigioggia.
- I tessuti possono essere lavati a mano con detergente delicato ad una temperatura massima di 30°C.
- ! Non lavare in lavatrice né centrifugare!
- Le macchie sull'imbottitura o sul tessuto esterno possono essere tolte con un detergente delicato (senza candeggina) o con acqua tiepida. Pulire sempre l'intera superficie. Il passeggino bagnato dovrebbe essere messo ad asciugare steso e con la capottina aperta.
- Nonostante i tessuti Mutsy siano stati attentamente selezionati e i colori testati, il colore originale potrebbe sbiadirsi. Mutsy non si ritiene responsabile per la perdita di colore dei tessuti.

Passeggino

- La verniciatura del telaio non necessita manutenzione, ma si danneggerà più facilmente rispetto al rivestimento cromato in seguito ad urti o graffi. Tenerne conto durante il trasporto in macchina. Trattare le parti cromate con Vaseline per evitare che si arrugginiscono.
- Le ruote non devono essere lubrificate con olio. Per mantenere le ruote scorrevoli, pulire i cerchioni regolarmente e applicarvi Vaseline.
- Le altre parti meccaniche possono es-

- schoon te maken en met zuurvrije vaseline in te smeren, blijven de wielen soepel lopen.
- De overige bewegende delen kunt u eventueel inspuiten met Teflon spray (droog smeermiddel) en deze dan met een zachte doek nawrijven.
- Zorg er vooral voor dat het vergrendelmechanisme en zwenkmechanisme regelmatig met Teflon spray (droog smeermiddel) ingespoten worden.
- Ook het buisoppervlak waarover zowel vergrendelmechanisme als zwenkmechanisme schuiven moet regelmatig gereinigd en ingespoten worden. Het waarborgt een zorgeloos gebruik van uw kinderwagen.

Assemblage**Inhoud van de doos**

- 1 frame met mandje
- 4 wielen (2 voorwielen/2 achterwielen)

Assemblage volgorde:

- Wielen assembleren (1)
- Frame sluiting losmaken aan de linkerzijde (2)
- Frame uitvouwen (3)

De wielen**De wielen monteren (a)**

- Er moeten 2 voorwielen en 2 achterwielen op het frame gemonteerd worden. Op de achterwielen bevindt zich een remkrans.
- Om de wielen te monteren moet het centrale kapje van het wiel worden ingedrukt, daarna moet de wielas in de buis geplaatst worden. Het kapje kan worden losgelaten en als een klik te horen is, dan is het wiel correct bevestigd.

De wielen demonteren (b)

- De wielen worden verwijderd door het centrale kapje van het wiel in te drukken en de wielas uit de buis te halen.
- Tip: De banden zijn voorzien van een 'autobandenventiel'. De luchtdruk kan afhankelijk van het gewicht van het kind aangepast worden. Hoe lichter het kind, hoe minder lucht in de banden voor het meeste comfort zorgt.
- ! De luchtdruk in de banden mag niet hoger zijn dan 20 psi/1,4 Bar.

Het frame**Het frame uitvouwen (c)**

- Frame sluiting losmaken aan de linkerzijde.
- Frame op de rem zetten / of voet op het onderframe zetten.
- De duwgriep in opwaartse richting bewegen tot een klik te horen is.
- Beweeg de voetensteun naar voren totdat deze vastklikt.
- ! Controleer voor ieder gebruik of de kinderwagen correct is uitgevouwen en vergrendeld.

Het frame invouwen (d)

- Frame op de rem zetten / of voet op het onderframe zetten.
- De hoogte-verstelknop op de duwstang indrukken, de veiligheidsgreep aan de linkerkant naar u toe trekken en tegelijkertijd de duwstang naar voren duwen totdat het frame invouwt. Als het frame geheel horizontaal ligt, wordt de framesluiting automatisch vergrendeld.

Frame rechtopstaand opbergen

- Als de frame sluiting vergrendeld is, kan het frame rechtopstaand weggezet worden.

De sleepfunctie

- Als het frame is ingevouwen en de framesluiting vergrendeld is, kan het frame aan de duwstang meegesleept worden.

De duwstang in hoogte verstellen (e)

- De duwerhoogte kan in 4 posities vermeld worden.
- Druk hiervoor de hoogte verstelknop in die zich op de duwstang bevindt.
- Door de duwstang omhoog of omlaag te bewegen en de knop los te laten voelt u de andere posities.

De restaurantstand

- Dit is de laagste stand waarin de duwstang gezet kan worden. Deze stand kan bijvoorbeeld gebruikt worden om de compactheid te bevorderen als het frame in uitgeklapte positie in een restaurant geplaatst wordt.

Het stuursysteem (Urban Rider)**Sturen (h)**

- Beweeg het voetpedaal rustig omhoog. De

kinderwagen is nu zwenkbaar.

- Stuursysteem blokkeren
- Beweeg het voetpedaal rustig omlaag in een willekeurige stand. De zwenkstand vergrendelt automatisch wanneer het achterframe weer in de oorspronkelijke, rechte stand bewogen wordt.
Tip: gebruik de zwenkstand niet in kleine ruimtes en niet om achteruit te rijden.

De rem (i)

- Druk de achterkant van het rempedaal dat zich op het achterframe bevindt rustig met de voet omlaag en de rem is geblokkeerd.
- Druk de voorkant van het rempedaal dat zich op het achterframe bevindt rustig omlaag en de rem is gedeblokkeerd.

De reiswieg

- De reiswieg wordt gebruikt om uw baby (0-6 maanden) liggend in te vervoeren. U kunt de reiswieg ook van de kinderwagen afhalen en het kind op een andere plaats in de reiswieg laten liggen.

Montage (j)

- Plaats de reiswieg met de bevestigingsdelen boven het universele bevestigingspunt van het frame. Druk de reiswieg naar beneden totdat deze stevig vastklikt. Controleer of de reiswieg horizontaal staat en of de rode vlakjes in het universele bevestigingspunt volledig afgedekt zijn.

Invouwen van het frame met reiswieg (k)

- Het is mogelijk het frame in te vouwen terwijl de reiswieg bevestigd blijft. Ontgrendel eerst het vouwmechanisme van de reiswieg door aan de twee ringvormige haken onder de reiswieg te trekken. Het is nu mogelijk de reiswieg naar voren te kantelen. Vervolgens kunt u het frame op de normale manier invouwen.

Van het frame afhalen

- Druk de twee ontgrendelknoppen van het universele bevestigingspunt van u af totdat de reiswieg loskomt uit de vergrendeling. U kunt nu de reiswieg van het frame verwijderen.
- Om de reiswieg te dragen, moeten de

draagbanden in de kunststof delen vastgeklikt worden. Om de draagbanden op te bergen, gebruikt u het zakje aan het voeteneind van de reiswieg.

- De reiswieg kan compact samengevouwen worden door eerst de binnenbekleding uit te nemen en vervolgens de drie metalen U-vormige beugels naar het midden te duwen.
- ! Controleer de bodem en de draagbanden van de reiswieg regelmatig op slijtage.

De kap (j)

- Steek de kap in de daarvoor bestemde uitsparingen (L+R) totdat deze vergrendelt.
- Voor het uitnemen van de kap drukt u (L+R) op de daarvoor bestemde pal en trekt u de kap uit de uitsparingen.

Afdekzeil

- Om het dekzeil te monteren, moeten de drukkers op de desbetreffende plaatsen vastgemaakt worden.
- Om het dekzeil te verwijderen, moeten de drukkers op de desbetreffende plaatsen losgemaakt worden.

De Joey reiswieg Deluxe

- De reiswieg wordt gebruikt om uw baby (0-6 maanden) liggend in te vervoeren. U kunt de reiswieg ook van de kinderwagen afhalen en het kind op een andere plaats in de reiswieg laten liggen.

Montage (l)

- Plaats de reiswieg met de bevestigingsdelen boven het universele bevestigingspunt van het frame. Druk de reiswieg naar beneden totdat deze stevig vastklikt. Controleer of de reiswieg horizontaal staat en of de rode vlakjes in het universele bevestigingspunt volledig afgedekt zijn.

Van het frame afhalen

- Druk de twee ontgrendelknoppen van het universele bevestigingspunt van u af totdat de reiswieg loskomt uit de vergrendeling. U kunt nu de reiswieg van het frame verwijderen.
- De reiswieg kan ook van het raamwerk losgekoppeld worden. Ontgrendel hier-

está presa tentando levantar a cadeira auto do chassis.

Remoção da Traveller do chassis

- Accione o botão para poder regular o gancho de suporte te regulação e regule-o na posição vertical.
- Levante agora a Traveller do gancho de suporte dos adaptadores.
- Remova agora os dois adaptadores realizando as mesmas operações que na remoção do assento de cadeira de passeio (ver “Remoção do assento de cadeira de passeio”).

Graco Autobaby (2,3-10 kg e < 73 cm)

Graco Logico S (2,3-13 kg e < 81 cm)

Montagem da Graco no chassis (m)

- Posicione o adaptador nos pontos de fixação universal da estrutura.
- Posicione o Graco no adaptador e empurre-o para baixo, até que ele se encaixe firmemente. Puxe para fora o Graco para ter certeza que está seguramente encaixado no adaptador.

Remoção da Graco do chassis

- Aperte a alça de liberação na parte tra-

seira do Graco e retire-a do adaptador.

- Remova agora os do adaptador realizando as mesmas operações que na remoção do assento de cadeira de passeio (ver “Remoção do assento de cadeira de passeio”).

As rodas giratórias de substituição (n)

Montagem das rodas giratórias no chassis Urban Rider.

- Retire as duas rodas dianteiras do Urban Rider, certifique-se que o encaixe (1) no topo das rodas está na posição vertical e coloque-o na parte plástica curva (2) na frente do Urban Rider.
- Mova a roda para trás até os 4 pinos (3) na parte plástica curva presa (5). Agora empurre a roda até que os 4 pinos estejam fixos.

Remover as rodas giratórias

- Segure o gancho (1) no topo da roda com uma mão, use a outra mão para puxar a pega (6) na parte de baixo da roda giratória de maneira que se solte. Pode assim remover a roda do chassis.

elementos de fixação de plástico do assento de cadeira de passeio.

Coloque a barra nos encaixes de plástico (à direita e à esquerda).

- Para libertar a barra prima no botão com a indicação “press” (à direita e à esquerda) e a barra poderá ser removida.

O Tabuleiro (f)

- Assegure-se que a barra protectora é retirada. Fixe o tabuleiro nos encaixes dianteiros (à direita e à esquerda).
- Pressione os botões direito e esquerdo para retirar o tabuleiro.

Regulação do encosto (g)

- Se pretender regular o encosto, pressione o botão do lado direito do assento de cadeira de passeio e desloque simultaneamente o encosto para trás até alcançar a posição desejada.
- O encosto poderá ser novamente movido para a frente sem accionar o botão de regulação.

Regulação do suporte dos pés (g)

- Se pretender regular o suporte dos pés, pressione simultaneamente (à direita e à esquerda) os botões nos lados exteriores do suporte dos pés e desloque o suporte dos pés para a posição desejada.

Adaptação da profundidade do assento

- Para poder regular a profundidade do assento, deve-se primeiro tirar a capota do carro de passeio.
- Desprenda agora as tiras de velcro que se encontram na parte traseira do assento.
- Para poder regular a profundidade do assento, puxe para fora as patilhas de plástico (à direita e à esquerda) e desloque o encosto para a frente ou para trás para poder reduzir ou aumentar a profundidade do assento. Para a fixação do encosto, faça um movimento para baixo com o encosto até ouvir um “clique”. De seguida, volte a fixar as tiras de velcro.

! Não pode haver pó no mecanismo de regulação, sob pena de este poder bloquear.

Colocar a criança no assento de cadeira Deluxe

! Utilize sempre o cinto de segurança quando o seu filho se puder sentar sozinho.

- Coloque o seu filho no assento do carro de passeio e certifique-se de que as pernas do seu filho se encontram dos dois lados do dispositivo entre-pernas.
- Certifique-se de que tanto o assento como o suporte dos pés são adequados ao tamanho do seu filho.
- O carro de bebé está equipado com um cinto de segurança de 5 pontos. Deve utilizar o cinto de segurança apertando uma na outra as partes de plástico.
- O cinto pode ser regulado deslizando o mecanismo de regulação sobre os pneus para a posição desejada.

Cadeira auto Maxi-Cosi (0 a 9 meses)

Montagem da Maxi-Cosi no chassis (m)

- Empurre o conjunto de adaptadores nos pontos de fixação universal do chassis.
- ! Coloque o adaptador com a marca R do lado direito e coloque o adaptador com a marca L do lado esquerdo.
- Coloque a Maxi-Cosi virada para trás sobre os adaptadores até o botão fazer “clique”. Certifique-se de que a Maxi-Cosi está presa tentando levantar a cadeira auto do chassis.

Remoção da Maxi-Cosi do chassis

- Pressione os botões azuis claros que se encontram na parte lateral da Maxi-Cosi e levante a Maxi-Cosi dos adaptadores.
- Remova agora os dois adaptadores realizando as mesmas operações que na remoção do assento de cadeira de passeio. (ver “Remoção do assento de cadeira de passeio”).

Cadeira auto Traveller (0 a 9 meses)

Montagem da Traveller no chassis (m)

- Empurre o conjunto de adaptadores nos pontos de fixação universal do chassis.
- ! Coloque o adaptador com a marca R do lado direito e coloque o adaptador com a marca L do lado esquerdo.
- Coloque a Traveller virada para trás sobre os adaptadores. Penda a Traveller empurrando o gancho de suporte para trás. Certifique-se de que a Traveller

voor de klemmen aan weerszijden van de reiswieg. Het is nu mogelijk om de reiswieg met kind van het frame te nemen. Om de reiswieg te dragen kunt u de handgreep van de kap gebruiken.

- ! Controleer de bodem van de reiswieg regelmatig op slijtage.

De kap

- Bij deze reiswieg is de kap gefixeerd. De kap kan opgezet worden door deze naar voren te bewegen.
- Voor het inklappen van de kap bedient u aan weerszijden de drukknop terwijl u gelijktijdig de kap naar achteren beweegt.

Afdekzeil

- Om het dekzeil te monteren, moeten de drukkers op de desbetreffende plaatsen vastgemaakt worden.
- Om het dekzeil te verwijderen, moeten de drukkers op de desbetreffende plaatsen losgemaakt worden.

Wandelwageninzet Deluxe (0 - 15 kg)

- De zit kan in 2 richtingen gemonteerd worden en rug en voetensteun zijn in diverse standen verstelbaar.

Montage op het frame (rijrichting) (f)

- Plaats de bevestigingsdelen (L+R) van de wandelwageninzet boven het universele bevestigingspunt van het frame. Druk de wandelwageninzet in het bevestigingspunt totdat u een klik hoort. Controleer of de zit stevig gefixeerd is en of de rode vlakjes in het universele bevestigingspunt volledig afgedekt zijn.
- De beide uiteinden (L+R) van de klemhaken onder de wandelwageninzet dienen altijd tussen de dwarsverbinding en de steunconstructie te vallen.

Montage op het frame (als u uw kind naar u toe wilt laten kijken)

- Plaats de bevestigingsdelen (L+R) van de wandelwageninzet boven het universele bevestigingspunt van het frame. Druk de wandelwageninzet in het bevestigingspunt totdat u een klik hoort. Controleer of de zit stevig gefixeerd is en of de rode vlakjes in het universele beves-

tigingspunt volledig afgedekt zijn.

- ! Onder de wandelwageninzet bevindt zich een band die aan de achterzijde van de wandelwageninzet met een drukker is vastgezet. Bij omgekeerde wandelwageninzet dient deze band om de dwarsverbinding en de steunconstructie bevestigd te worden om beweging van de wandelwageninzet te voorkomen.

Verwijderen van de wandelwageninzet

- Druk de twee ontgrendelknoppen van het universele bevestigingspunt van u af totdat de wandelwageninzet loskomt uit de vergrendeling. U kunt nu de wandelwageninzet van het frame verwijderen.
- ! Indien de wandelwageninzet naar de ouder toe gericht is, dient u de riem waarmee de wandelwageninzet aan het frame vastzit, los te maken.

De kap (f)

- Steek de kap in de daarvoor bestemde uitsparingen van de wandelwageninzet (L+R) totdat deze vergrendeld is.
- Voor het uitnemen van de kap drukt u (L+R) op de daarvoor bestemde vergrendeling en trekt u de kap uit de uitsparingen.
- Bevestig de klemmen die aan de kap vastzitten om de buis (L+R) zoals aangegeven. Dit gaat eenvoudiger wanneer u voor deze handeling de rugleuning in de ligpositie zet.

De voorbeugel (f)

- Bevestig de voorbeugel door deze in de voorste uitsparingen (L+R) van de kunststof bevestigingsdelen van de wandelwageninzet te plaatsen.
- Steek de voorbeugel in de kunststof uitsparingen (L+R).
- Voor het loshalen van de voorbeugel drukt u op de knop met aanduiding “press” (L+R) en de voorbeugel kan verwijderd worden.

Het eetplankje (f)

- Bevestig het eetplankje door deze in de voorste uitsparingen (L+R) van de kunststof bevestigingsdelen van de wandelwageninzet te plaatsen. Zorg er wel voor dat u de voorbeugel eerst verwijdert.
- Om het eetplankje los te halen, drukt u

op de knoppen met aanduiding “press” (L+R) en het eetplankje kan verwijderd worden

Verstellen van de rugleuning (g)

- Wanneer u de rugleuning wilt verstellen, drukt u de knop aan de rechterzijde van de wandelwageninzet in en beweegt u gelijktijdig de rug naar achteren totdat de gewenste positie bereikt is.
- De rug kan weer naar voren bewogen worden zonder dat de verstelknop bediend wordt.

Voetensteun verstellen (g)

- Wanneer u de voetensteun wilt verstellen, beweegt u (L+R) gelijktijdig de kunststof trekkers onder de voetensteun naar u toe en beweegt u de voetensteun in de gewenste positie.

Zitdiepte aanpassen

- Om de zitdiepte te kunnen verstellen moet eerst de kap van de wandelwagen gehaald worden.
- Om de zitdiepte makkelijk te verstellen, kunt u best eerst de klittenband aan de achterzijde van de wandelwagenzit loshalen en de elastiekjes omheen de knoppen tijdelijk verwijderen.
- Vervolgens drukt u de knoppen (L+R) naar binnen en draait u de knop 180°. Beweeg de rug naar voren om de zitdiepte te vergroten.
- ! Er mag geen stof tussen het verstelmecanisme komen, want dan kan het verstelmecanisme blokkeren.

Het vastzetten van uw kind

- ! Waarschuwing: Gebruik altijd de veiligheidsgordel wanneer uw kind zelfstandig kan zitten.
- Plaats uw kind in het wandelwagenzitje en verzeker u ervan dat de benen van uw kind zich aan beide zijden van het tussenbeenstuk bevinden.
- Zorg ervoor dat de zit zowel als de voetensteun goed afgesteld zijn op de grootte van uw kind.
- De kinderwagen is uitgerust met een 5-punts veiligheidsgordel. U bedient de veiligheidsgordel door de kunststofdelen in elkaar vast te klikken.

- De gordel kan versteld worden door het verstelmecanisme over de banden te schuiven in de gewenste positie.

Maxi-Cosi autozit (0-9 maanden)

Maxi-Cosi op het frame monteren (m)

- Druk de adapterset in de universele bevestigingspunten van het frame.
- ! Plaats de adapter met merkteken R aan de rechterzijde en plaats de adapter met merkteken L aan de linkerzijde.
- Plaats de Maxi-Cosi achterwaarts gericht op de adapters totdat de knop vastklikt. Verzeker u ervan dat de Maxi-Cosi vastzit door te testen of u de autozit van het frame kunt tillen.

Maxi-Cosi van het frame afhaken

- Druk de lichtblauwe knoppen in die zich op de zijkant van de Maxi-Cosi bevinden en til de Maxi-Cosi uit de adapters.
- Verwijder nu beide adapters door dezelfde handelingen te verrichten als bij het verwijderen van de Wandelwageninzet. (zie “Verwijderen van de wandelwageninzet”).

Traveller autozit (0-9 maanden)

Traveller op het frame monteren (m)

- Druk de adapterset in de universele bevestigingspunten van het frame.
- ! Plaats de adapter met merkteken R aan de rechterzijde en plaats de adapter met merkteken L aan de linkerzijde.
- Plaats de Traveller achterwaarts gericht op de adapters. Klik de Traveller vast door de draagbeugel naar achteren te duwen. Verzeker u ervan dat de Traveller vastzit door te testen of u de autozit van het frame kunt tillen.

Traveller van het frame afhaken

- Bedien de knop om de draagbeugel te verstellen en verstel deze in verticale positie.
- Til nu de Traveller aan de draagbeugel uit de adapters.
- Verwijder nu beide adapters door dezelfde handelingen te verrichten als bij het verwijderen van de Wandelwageninzet (zie “Verwijderen van de wandelwageninzet”).

encontra na posição horizontal e se as secções vermelhas no ponto de fixação universal estão totalmente cobertas.

Retirar do chassis

- Carregue nos dois botões de desbloqueio do ponto de fixação universal até a alcofa se libertar do bloqueio. Já pode remover a alcofa do chassis.
- A alcofa também pode ser solta do quadro. Desaperte, para esse efeito, as fivelas dos dois lados da alcofa. É agora possível tirar a alcofa com a criança do chassis. Para transportar a alcofa pode utilizar a pega do capote.
- ! Verifique regularmente o estado de desgaste do fundo da alcofa.

A capota

- No caso desta alcofa, a capota está colocado. A capota pode ser aberto movendo-o para a frente.
- Para fechar a capota deve accionar o botão de pressão dos dois lados, movendo ao mesmo tempo a capota para trás.

Toldo

- Para montar o toldo, os botões de pressão devem ser engatados nos respectivos locais.
- Para remover o toldo, os botões de pressão devem ser soltos nos respectivos locais.

Assento de cadeira de passeio Deluxe (0 a 15 kg)

- O assento pode ser montado em 2 sentidos e o encosto e o suporte dos pés são ajustáveis em várias posições.

Montagem no chassis (sentido da marcha) (f)

- Coloque os elementos de fixação (à direita e à esquerda) do assento de cadeira de passeio por cima do ponto de fixação universal do chassis. Empurre o assento de cadeira de passeio no ponto de fixação até ouvir um clique. Verifique se o assento está bem fixo e se as secções vermelhas no ponto de fixação universal estão totalmente cobertas.
- ! As duas extremidades (à direita e à esquerda) dos ganchos por baixo do

assento da cadeira de passeio devem ficar sempre entre a travessa e a estrutura de suporte.

Montagem no chassis (com o seu filho virado para si)

- Coloque os elementos de fixação (à direita e à esquerda) do assento de cadeira de passeio por cima do ponto de fixação universal do chassis. Empurre o assento de cadeira de passeio no ponto de fixação até ouvir um clique. Verifique se o assento está bem fixo e se as secções vermelhas no ponto de fixação universal estão totalmente cobertas.
- ! Por baixo do assento da cadeira de passeio encontra-se uma correia que está presa na parte traseira do assento de cadeira de passeio com um botão de pressão. No assento de cadeira de passeio invertido, este cinto deve ser fixado à volta da travessa traseira para impedir o movimento do assento de cadeira de passeio.

Remoção do assento de cadeira de passeio

- Carregue nos dois botões de desbloqueio do ponto de fixação universal até o assento de cadeira de passeio se libertar do bloqueio. Já pode remover o assento de cadeira de passeio do chassis.
- ! Se o assento de cadeira de passeio estiver virado para o adulto, deverá soltar o cinto que prende o assento de cadeira de passeio ao chassis.

A capota (f)

- Coloque a capota nos encaixes do assento de cadeira de passeio destinados a esse efeito (à direita e à esquerda) até o mesmo ficar preso.
- Para retirar a capota prima no trinco destinado a esse efeito (à direita e à esquerda) e retire a capota dos encaixes.
- Fixe as fivelas presas na capota à volta do tubo (à direita e à esquerda) conforme indicado. Isto torna-se mais fácil se realizar esta acção com o encosto na posição deitada.

A barra protectora (f)

- Fixe a barra colocando-a nos encaixes posteriores (à direita e à esquerda) dos

- É a posição mais baixa de regulação do manípulo. Esta posição pode ser utilizada, por exemplo, para se obter uma maior compacidade se o chassis for colocado aberto num restaurante.

O sistema de comando (Urban Rider)

Rodas direcionais traseiras (h)

- Levantar suavemente o pedal de pé. O carro de bebé é agora giratório.

Bloquear o sistema de rodas direcionais

- Baixar suavemente o pedal de pé em qualquer posição. A posição de viragem é automaticamente bloqueada quando a parte traseira do chassis é novamente movimentada na posição recta original.
- Sugestão: não utilize a posição de viragem em pequenos espaços e para fazer marcha atrás.

O travão (i)

- Carregue suavemente para baixo com o pé na parte traseira do pedal do travão que se encontra na parte traseira do chassis e o travão é bloqueado.
- Carregue suavemente para baixo com o pé na parte superior do pedal do travão que se encontra na parte traseira do chassis e o travão é desbloqueado.

A alcofa (0 a 6 meses)

- A alcofa é utilizada para transportar deitado o seu bebé (0 a 6 meses). Também pode tirar a alcofa do carro de bebé e ter a criança deitada na alcofa noutra local.

Montagem (j)

- Coloque a alcofa com os elementos de fixação por cima do ponto de fixação universal do chassis. Pressione a alcofa para baixo até esta fazer um clique sonoro. Verifique se a alcofa se encontra na posição horizontal e se as secções vermelhas no ponto de fixação universal estão totalmente cobertas.

Fecho do chassis com a alcofa montada (k)

- É possível fechar o chassis com a alcofa montada. Desprenda, primeiro, o mecanismo de fecho da alcofa puxando

os dois ganchos em forma de anel por baixo da alcofa. É agora possível virar a alcofa para a frente. De seguida, poderá fechar o chassis como normalmente.

Retirar a alcofa do chassis

- Carregue nos dois botões de desbloqueio do ponto de fixação universal até a alcofa se libertar do bloqueio. Já pode remover a alcofa do chassis.
- Para transportar a alcofa, as correias devem ser apertadas nas partes de plástico. Para arrumar as correias, utilize o saquinho na ponta dos pés da alcofa.
- A alcofa pode ser fechada de forma compacta retirando primeiro o revestimento interior e, de seguida, empurrando para o centro os três ganchos com forma em u.

! Verifique regularmente o estado de desgaste do fundo e das correias da alcofa.

A capota (j)

- Coloque a capota nos encaixes destinados a esse efeito (à direita e à esquerda) até o mesmo ficar preso.
- Para retirar a capota prima no trinco destinado a esse efeito (à direita e à esquerda) e retire a capota dos encaixes.

Toldo

- Para montar o toldo, os botões de pressão devem ser engatados nos respectivos locais.
- Para remover o toldo, os botões de pressão devem ser soltos nos respectivos locais.

A alcofa Joey Deluxe

- A alcofa é utilizada para transportar deitado o seu bebé (0 a 6 meses). Também pode tirar a alcofa do carro de bebé e ter a criança deitada na alcofa noutra local.

Montagem (m)

- Coloque a alcofa com os elementos de fixação por cima do ponto de fixação universal do chassis. Pressione a alcofa para baixo até esta fazer um clique sonoro. Verifique se a alcofa se

Graco Autobaby (2,3-10 kg en < 73 cm)

Graco Logico S (2,3-13 kg en < 81 cm)

Graco op het frame monteren (m)

- Druk de adapter in de universele bevestigingspunten van het frame.
- Plaats de Graco achterwaarts gericht op de adapters totdat de knop vastklikt. Verzeker u ervan dat de Graco vastzit door te testen of u de autozit van het frame kunt tillen.

Graco van het frame afhalen

- Knijp de ontgrendeling aan de achterzijde van de Graco in en til de autozit van de adapter.
- Verwijder nu de adapter door dezelfde handelingen te verrichten als bij het verwijderen van de Wandelwageninzet. (zie "Verwijderen van de wandelwageninzet").

De zwenkwielenset (n)

De zwenkwielen aan Urban Rider bevestigen

tigen

- demonteer de beide voorwielen van de Urban Rider
- de haak (1) aan bovenzijde zwenkwiel rechtop zetten en over de kunststoffen bocht (2) aan de voorzijde van de Urban Rider plaatsen.
- het zwenkwiel naar achter bewegen totdat de 4 pennen (3) op de kunststoffen bocht in de uitsparingen (5) van het zwenkwiel komen te zitten
- vervolgens dient u het zwenkwiel stevig aan te duwen zodat alle 4 pennen goed vastklemmen

De zwenkwielen demonteren

- met één hand de haak (1) aan bovenzijde zwenkwiel goed vasthouden
- met de andere hand stevig trekken aan de hendel (6) aan onderzijde van het zwenkwiel zodat het zwenkwiel los komt te zitten, u kunt nu het zwenkwiel van het frame halen.

Warnungen

- **WARNUNG:** Bitte lesen Sie diese Gebrauchsanweisung sorgfältig durch, und bewahren Sie sie als Nachschlagewerk auf. Nicht-befolgung der Gebrauchsanweisung kann zu ersten Sicherheitsschäden Ihres Kindes führen.
- **WARNUNG:** Sie tragen selbst die Verantwortung für Ihr Kind.
- **WARNUNG:** Dieser Kinderwagen ist geeignet für Kinder von Geburt bis 15 kg.
- **WARNUNG:** Unten im Rahmen, zwischen den Rädern befindet sich ein Einkaufskorb. Das maximal zulässige Gewicht in diesem Korb beträgt 5 Kg.
- **WARNUNG:** Wegen Kippgefahr dürfen Sie keine Einkaufstaschen oder sonstige schwere Gegenstände an der Schubstange aufhängen.
- **WARNUNG:** Hinterlassen Sie unter keinen Umständen Ihr Kind unbeaufsichtigt in oder beim Kinderwagen.
- **WARNUNG:** Achten Sie immer darauf, dass die Originalzubehörteile richtig befestigt sind, bevor Sie den Kinderwagen benutzen.
- **WARNUNG:** Heben Sie den Kinderwagen niemals, wenn das Kind sich darin befindet.
- **WARNUNG:** Brauchen Sie in der Tragetasche nie eine Matratze dicker als 25 Millimeter.
- **WARNUNG:** Der Sportwageneinsatz ist nicht geeignet für Kinder jünger als 6 Monaten.
- **WARNUNG:** Setzen Sie Ihr Kind immer fest mit dem 5-Punkt Sicherheitsgurt kombiniert mit dem Zwischenbeinenteil.
- **WARNUNG:** Benutzen Sie den Kinderwagen immer nur für ein Kind gleichzeitig. Nur wenn Sie den Urban Rider mit dem Mutsy Duoseat kombinieren, können Sie den Kinderwagen für zwei Kinder verwenden.
- **WARNUNG:** Wenn Sie den Urban Rider mit dem Mutsy Duoseat kombinieren, niemals die Schwenkräder nutzen.
- **WARNUNG:** Vergewissern Sie sich, dass vor der Nutzung alle Arretierungen betätigt sind.
- **WARNUNG:** Vergewissern Sie sich, dass die Bremse des Kinderwagens immer angezogen ist, wenn Sie das Kind in den Kinderwagen setzen.

- **WARNUNG:** Dieses Produkt ist nicht zum Rennen oder Rollschuhlaufen geeignet.
- Die Mutsy Urban Rider ist genehmigt aufgrund der EN 1888 Norm von 2003; A1+A2+A3 und der ASTM F833 Norm.

Anwendungstips

- Verwenden Sie ausschließlich Mutsy Originalzubehörteile.
- Nehmen Sie keine Veränderungen am Produkt vor.
- Alle Links / Rechts Verweisungen in den Text beschreiben, dass der Gebraucher sich hinter dem Gestell befindet.
- Probleme haben, bitten wir Sie, sich mit Ihrem Lieferanten oder Importeur in Verbindung zu setzen.
- Parken Sie den Kinderwagen immer mit angezogener Bremse.
- Die für die Reifen benutzten Materialien können bei bestimmten Untergründen Abdrücke hinterlassen.

Wartung

Stoffe

- Alle Mutsy Stoffe wurden getestet. Es besteht jedoch die Gefahr, dass wenn der Wagen sehr nass wird, die Feuchtigkeit über die Unterränder in die Futterung drängt, und Kreise in der Innenbekleidung hinterlässt. Zur Vermeidung dieses Problems empfehlen wir die Verwendung eines Regenschutzhüls.
- Das Waschen des Überzuges hat mit der Hand und mit einem Feinwaschmittel zu erfolgen (nicht wärmer als 30 °C).
- ! Auf keinen Fall in der Waschmaschine waschen oder im Wäschetrockner behandeln!
- Zur Behandlung von Flecken in der Innen- oder Aussenbekleidung können Sie eine Seifenlauge aus Flüssigseife ohne Bleichmittel verwenden. Behandeln Sie immer die ganze Fläche! Stellen Sie einen nassen Kinderwagen immer mit ausgeklapptem Verdeck ab.
- Obwohl bei Auswahl der Mutsy Stoffe die grösste Sorgfalt betrachtet wurde, und diese auf Farbechtheit überprüft wurden, kann der Stoff verfärben. Mutsy übernimmt keine Haftung für mögliche Verfärbungen.

de choques ou riscadelas. Deve ter isso em conta durante o transporte no automóvel.

- Poderá untar o cromado com vaselina não ácida para prevenção do aparecimento de ferrugem.
- As rodas não devem ser lubrificadas com óleo. Se limpar regularmente os eixos e untá-los com vaselina não ácida, as rodas manter-se-ão a funcionar bem.
- Também pode injectar as restantes partes móveis com o spray Teflon (lubrificante seco) e depois esfregá-las bem com um pano seco.
- Assegure-se, sobretudo, de que o mecanismo de bloqueio e o mecanismo de viragem são regularmente injectados com o spray Teflon (lubrificante seco).
- Também deve ser regularmente limpa e injectada a superfície dos tubos sobre a qual o mecanismo de bloqueio e o mecanismo de viragem devem deslizar. Isso garante uma utilização segura do carro de bebé.

Montagem

Conteúdo da caixa:

- 1 chassis com tudo incluído
- 4 rodas (2 rodas dianteiras/2 rodas traseiras)

Ordem de montagem:

- Montar as rodas (1)
- Libertar o dispositivo de fecho do chassis (do lado esquerdo) (2)
- Abrir o chassis (3)

As rodas

Montar as rodas (a)

- Devem ser montadas no chassis 2 rodas dianteiras e 2 rodas traseiras. Nas rodas traseiras encontra-se um circuito de travagem.
- Para montar as rodas deve pressionar-se na tampa da roda, após o que o eixo da roda deve ser colocado no tubo. A tampa pode ser libertada e ao ouvir um clique a roda foi correctamente fixada.

Desmontar as rodas (b)

- As rodas são removidas pressionando a tampa central da roda e retirando o eixo

da roda do tubo.

- ! Os pneus são de câmara de ar com válvula e devem ser cheios de ar consoante o peso da criança, não devendo exceder 1,4 bars/120 psi.

O chassis

Abrir o chassis (c)

- Libertar o dispositivo de fecho do chassis (no lado esquerdo)
- Travar o chassis / ou colocar o pé na parte inferior do chassis.
- Mover a pega para cima até ouvir um clique.
- Deslocar o suporte dos pés para a frente até este fazer um clique.
- ! Verifique, antes de cada utilização, se o carro de bebé se encontra devidamente aberto e bloqueado.

Fechar o chassis (d)

- Travar o chassis / ou colocar o pé na parte inferior do chassis.
- Premir o botão do manípulo de regulação da altura, puxar para si a pega de segurança no lado esquerdo e empurrar simultaneamente o manípulo para a frente até o chassis fechar. Se o chassis se encontrar numa posição totalmente horizontal, o dispositivo de fecho do chassis é automaticamente bloqueado.

Arrumação do chassis na posição recta

- Se o dispositivo de fecho do chassis estiver bloqueado, o chassis poderá ser guardado na posição vertical.

A função de puxar

- Se o chassis estiver fechado e o dispositivo de fecho do chassis bloqueado, o chassis poderá ser puxado pela pega.

Ajustar a altura da pega (e)

- A altura da pega pode ser regulada para 4 posições.
- Carregue, para esse efeito, no botão de regulação da altura que se encontra no próprio manípulo.
- Movendo o manípulo para cima ou para baixo e libertando o botão, poderá optar por uma das outras posições.

A posição de refeição/comer

Advertências

- ADVERTÊNCIA: Recomenda-se que leia cuidadosamente estas instruções e que as con-serve para referência. A não observância das instruções de utilização pode colo-car em perigo a segurança do seu filho.
- ADVERTÊNCIA: É responsável pela segurança do seu filho.
- ADVERTÊNCIA: O carro de bebé é adequado para crianças do nascimento até aos 15 kg.
- ADVERTÊNCIA: No cesto debaixo do carro de passeio, não coloque mais de 5 Kgs de peso.
- ADVERTÊNCIA: Devido ao perigo de capotagem, não devem ser pendurados no manípulo sacos de compras ou outros objectos pesados.
- ADVERTÊNCIA: Nunca deixe a criança sem vigilância dentro ou próximo do carro de bebé.
- ADVERTÊNCIA: Nunca levante o carro de bebé com uma criança dentro.
- ADVERTÊNCIA: Verifique sempre se os acessórios estão bem fixos antes de utilizar o carro de bebé.
- ADVERTÊNCIA: Nunca utilize um colchão para alcafa com uma espessura superior a 25 mm.
- ADVERTÊNCIA: O assento de cadeira de passeio não é adequado para crianças com menos de 6 meses.
- ADVERTÊNCIA: Prenda sempre o seu filho com o cinto de segurança de 5 pontos em combinação com o dispositivo entre-pernas.
- ADVERTÊNCIA: Utilize o carro de passeio só para uma criança. Só é possível usar para duas crianças, quando o chassis Urban Rider é combinado com o "Duoseat", neste caso não utilize com as rodas dianteiras giratórias.
- ADVERTÊNCIA: Quando coloca a criança no carro de passeio, verifique sempre se está bem travado.
- ADVERTÊNCIA: Verifique sempre se a alcafa ou o assento de cadeira de passeio estão bem fixos.
- ADVERTÊNCIA: Este produto não é para correr ou patinar.
- O produto Mutsy Urban Rider foi aprovado de acordo com a norma EN 1888 de 2003;A1+A2+A3 e norma

ASTM F833.

Sugestões

- Utilize apenas acessórios Mutsy originais.
- Não introduza quaisquer modificações no produto. Se tiver quaisquer reclamações ou problemas, contacte o seu fornecedor ou importador.
- Todas as referências no texto à direita ou à esquerda, à frente e atrás são descritas como estando o utilizador por trás do carro de bebé.
- Utilize o carro de bebé apenas para uma criança de cada vez.
- Mantenha o travão de mão na posição de bloqueado quando o carro estiver parado.
- Devido aos materiais utilizados nos pneus, estes poderão deixar marcas em alguns pisos.

Manutenção

Tecidos

- Todos os materiais Mutsy foram testados, mas poderá acontecer que no caso de o carro ficar muito molhado, a humidade entre no forro através das arestas inferiores e das costuras e deixe manchas no revestimento interior. Para evitar que tal aconteça, recomendamos a utilização de uma capa para a chuva.
- O forro e a cobertura podem ser lavados com o auxílio de um bom detergente (a temperatura não superior a 30°C).
- ! Não lavar nem secar na máquina.
- As nódoas do revestimento interior e exterior podem ser tiradas com uma barra de sabão líquido sem agente branqueador. Tratar sempre toda a superfície. Guardar sempre o carro molhado com a capota esticada.
- Embora os materiais Mutsy sejam seleccionados com o maior cuidado possível e testados quanto à consistência das cores, poderão desbotar. A Mutsy não se responsabiliza por uma eventual alteração da cor.

Carro de bebé

- O lacedo não necessita de qualquer manutenção mas danifica-se mais facilmente do que o cromado no caso

Kinderwagen

- Die Lackierung ist wartungsfrei, beschädigt jedoch leichter als Chrom durch stossen oder schaben. Bitte berücksichtigen Sie dies beim Transport im PKW. Falls erforderlich, Chromteile zur Vorbeugung von Rostbildung mit sauerfreiem Vaseline einreiben.
- Die Räder dürfen auf keinen Fall mit Öl geschmiert werden. Das reibungslos Drehen der Räder wird durch regelmässigen Reinigen und mit sauerfreiem Vaseline Einreiben der Wellen gewährleistet.
- Falls erforderlich, können Sie die übrigen beweglichen Teile mit Teflonspray (trockenem Schmiermittel) einspritzen, woraufhin Sie diese mit einem trockenen Tuch nachreiben müssen.
- Achten Sie vor allem darauf, dass der Verriegelungsmechanismus und der Drehmechanismus regelmässig mit Teflonspray (trockenem Schmiermittel) eingespritzt werden.
- Auch die Rohroberfläche über die sowohl der Verriegelungsmechanismus als auch der Drehmechanismus schieben müssen regelmässig gereinigt und eingespritzt werden. Damit gewährleisten Sie das einwandfreie Funktionieren Ihres Kinderwagens.

Montage

Inhalt des Kartons:

- Gestell mit Korb
- 4 Räder (2 Vorderräder/2 Hinterräder)

Reihenfolge der Montage

- Räder zusammenbauen (1)
- Sicherheitsverschluss lösen (zur linken Seite) (2)
- Gestell ausklappen (3)

Die Räder

Montieren der Räder (a)

- Es müssen 2 Vorderräder und 2 Hinterräder am Gestell montiert werden. An den Hinterrädern befindet sich einen Bremskranz.
- Zum Anmontieren der Räder müssen Sie die zentral angeordnete Radkappe eindrücken, woraufhin Sie die Radwelle auf das Rohr anbringen müssen. Daraufhin können Sie die Kappe loslassen, und

wenn Sie einen Klick hören, dann ist das Rad richtig befestigt.

Demontieren der Räder (b)

- Das Entfernen der Räder erfolgt durch Ein-drücken der zentral angeordneten Radkappe, woraufhin Sie die Räder vom Rohr entfernen können.
- Tipp: Die Reifen sind mit einem 'Auto-reifenventil' ausgerüstet. Der Luftdruck kann dem Gewicht des Kindes angepasst werden. Je lichter das Kind, um so weniger Luft in die Reifen zur höchsten Bequemlichkeit führt.
- ! Der Luftdruck in den Reifen darf niemals 20 psi/1,4 Bar übersteigen.

Das Gestell

Ausklappen des Gestells (c)

- Lösen Sie den Sicherheitsverschluss (zur linken Seite)
- Das Gestell auf die Bremse stellen / oder den Fuss auf das untere Gestell stellen.
- Schieber in Aufwärtsrichtung bewegen, bis diese einrastet.
- ! Warnung: Überprüfen Sie vor jeden Gebrauch, ob der Kinderwagen richtig ausgeklappt ist, und ob die Verriegelung fixiert ist, bevor Sie Ihr Kind in den Wagen stellen.

Zusammenklappen des Gestells (d)

- Das Gestell auf die Bremse stellen oder den Fuss auf das untere Gestell stellen.
- Drücken Sie den Höheneinstellungsknopf an der Schubstange ein, ziehen Sie den Sicherheitsgriff auf der linken Seite auf sich zu, bis das Gestell zusammenklappt. Bei völliger Horizontalstellung des Gestells erfolgt die Verriegelung des Sicherheitsverschlusses automatisch.

Aufrechtstehend abstellen des Gestells

- Nach erfolgter Verriegelung des Gestells, kann das Gestell aufrechtstehend abgestellt werden.

Die Schlepplfunktion

- Bei zusammengeklapptem Gestell und verriegeltem Sicherheitsverschluss können Sie das Gestell an der Schieber mitschleppen.

Höhenverstellung der Schieber (e)

- Es gibt 4 Höheneinstellungen der Schieber
- Drücken Sie dazu den an der Schieber angeordneten Höhenverstellknopf ein
- Sie fühlen die anderen Stellungen durch Auf- und Abbewegen bei gleichzeitigem Loslassen des Knopfes

Die Restaurantstellung

- Dies entspricht die unterste Stellung der Schieber. Diese Stellung können Sie zum Beispiel benutzen um Kompaktheit zu gewinnen, wenn das Gestell in ausgeklappter Stellung in einem Restaurant abgestellt wird.

Die Lenkvorrichtung (Urban Rider)

Lenken (h)

- Bewegen Sie das Fusspedal vorsichtig aufwärts. Der Kinderwagen ist jetzt drehbar.

Blockieren der Lenkvorrichtung

- Bewegen Sie das Fusspedal vorsichtig nach unten in einer gewünschten Stellung. Bei Bewegung des hinteren Fahrgestells in die ursprüngliche, aufrechtstehende Stellung erfolgt die Verriegelung der Drehlage automatisch.

! Benutzen Sie die Drehlage nicht in kleinen Räumen und nicht zum Rückwärtsfahren.

Die Bremse (i)

- Drücken Sie vorsichtig die hintere Seite des sich am hinteren Fahrgestell angeordneten Bremspedals nach unten, wonach die Bremse gesperrt ist.
- Drücken Sie vorsichtig die vordere Seite des sich am hinteren Fahrgestell angeordneten Bremspedals nach unten, wodurch die Bremse entsperrt wird.

Die Tragetasche

- Die Tragetasche dient zum Transportieren Ihres Babys (0-6 Monate) in einer liegenden Position. Sie können die Reisewiege auch vom Kinderwagen wegnehmen, und das Kind an einem anderen Ort in der Tragetasche liegen lassen.

Montage (j)

- Stellen Sie die Tragetasche mit den Befestigungsteile über die universelle

Befestigungspunkte des Gestells und drücken Sie die Tragetasche nach unten bis die fest einklickt. Achten Sie darauf dass die Tragetasche horizontal steht und dass die rote Flächen in den universelle Befestigungspunkte vollständig abgedeckt sind.

Zusammenklappen des Gestelles mit der Tragetasche befestigt (k)

- Es ist möglich das Gestell zusammen zu klappen wenn die Tragetasche befestigt ist. Wenn Sie an den zwei Ringen unter der Tragetasche ziehen, entriegeln Sie die Tragetasche von dem Ausklappmechanismus. Danach ist es möglich die Tragetasche nach vorne zu kanten. Darauf können Sie das Gestell auf die normale Weise zusammenklappen.

Entfernen des Tragetasches

- Bewegen Sie die zwei Entriegelungstasten der universelle Befestigungspunkte nach vorne, damit die Tragetasche entriegelt wird. Sie können jetzt die Tragetasche von dem Gestell entfernen.
 - Zum Tragen der Tragetasche müssen die Tragebänder in die Kunststoffteile festgeklickt werden. Benutzen Sie zum Wegräumen der Tragebänder die Tasche am Fussende der Tragetasche.
 - Sie können die Tragetasche kompakt zusammenklappen, indem Sie zuerst die Aussenverkleidung wegnehmen, und daraufhin die drei metallenen, U-förmigen Bügel nach vorne bewegen bis die Tragetasche zusammenklappt.
- ! Überprüfen Sie den Boden und die Tragebügel der Tragetasche regelmäßig auf Verschleiss.

Das Verdeck (j)

- Stecken Sie das Verdeck in den vorgesehenen Aussparungen (L+R) bis sie einrastet.
- Drücken Sie zum Herausnehmen das Verdeck (L+R) auf die vorgesehene Sperrklinke, und ziehen Sie die Kappe aus den Aussparungen.

Schützdecke

- Befestigen Sie zur Montage der Schützdecke die Drucker an den vorgeseh-

- Coloque la silla Graco sobre el adaptador y presione con fuerza hacia abajo hasta escuchar un clic. Tire de la silla para asegurar que se encuentra firmemente enganchada al adaptador.

Retirar la Graco del chasis

- Apriete la palanca de desenganche situada en la parte posterior de la silla y extráigala separándola del adaptador.
- Retirar el adaptador siguiendo los mismos pasos que para la silla Deluxe (véase "Retirar la silla").

El juego de ruedas giratorias (n)

Montar las ruedas giratorias en el Urban Rider

- Retirar ambas ruedas delanteras del Urban Rider.
- Asegurarse que la anilla (1) de la parte superior de la rueda giratoria está

en posición vertical y, a continuación, colocarla sobre la curva de plástico (2) situada en la parte delantera del Urban Rider.

- Mover la rueda giratoria hacia atrás hasta que los 4 clavijas (3) de la curva de plástico encajen dentro de las ranuras (5) de la rueda giratoria.
- A continuación, presionar la rueda giratoria hasta que las 4 clavijas encajen totalmente en su posición.

Retirar las ruedas giratorias

- Sujetar con fuerza con una mano la anilla (1) de la parte superior de la rueda giratoria.
- Con la otra mano, para aflojar la rueda giratoria, tirar con fuerza del asa (6) situada en su parte inferior. A continuación, retirar la rueda giratoria del chasis.

tro de las ranuras (L+R) de las piezas plásticas de acople de la silla del cochecito.

- Para liberar la bandeja, presionar los botones (L+R) y retirarla.

Ajustar el respaldo (g)

- Para regular el respaldo, presionar el botón situado en el lado derecho de la silla y colocar, al mismo tiempo, el respaldo en la posición deseada.

Ajustar el reposapiés (g)

- Para regular el reposapiés, mover simultáneamente hacia Usted los botones plásticos (L+R) situados debajo del mismo y colocarlo en la posición deseada.

Ajustar la profundidad de la silla (g)

- Para poder regular la profundidad del asiento, en primer lugar, retirar la capota de la silla de paseo.
- Para poder regular la profundidad del asiento, en primer lugar, liberar las tiras de velcro situadas en la parte trasera de la silla del cochecito y quitar temporalmente las cintas elásticas que existen alrededor de los botones.
- A continuación, presionar los botones (L+R) hacia adentro y girarlos 180°. Para aumentar la profundidad de la silla, mover el respaldo hacia adelante.

! Para evitar el bloqueo del mecanismo de ajuste, comprobar que no quede ningún trozo de tela estrujado en el mismo!

Colocar al niño en la silla Deluxe

- ! Usar el arnés tan pronto como el niño sea capaz de sentarse por sí solo!
- Colocar al niño en la silla y asegurarse de situar las piernas a ambos lados de la cinta entrepiernas.
- Asegurarse que la silla y el reposapiés estén ajustados a la altura del niño.
- La silla está provista de un arnés de seguridad de 5 puntos. Para operar el arnés de seguridad es necesario fijar todas las piezas de plástico.
- Para regular el arnés de seguridad debe deben deslizarse las piezas de plástico sobre las cintas hasta la posición deseada.

Silla auto Maxi Cosi (de 0 a 9 meses)

Montar la Maxi Cosi en el chasis (m)

- Colocar el juego de adaptadores de Maxi Cosi sobre los puntos de fijación universal del chasis.
- ! Colocar el adaptador con la inscripción R en el lado derecho y el adaptador con la L en el lado izquierdo!
- Presionar la Maxi Cosi hacia abajo hasta que encaje totalmente. Asegurarse que la Maxi Cosi se halla firmemente fijada y que las marcas rojas de los puntos de fijación universal han quedado totalmente ocultas.

Retirar la Maxi Cosi del chasis

- Presionar los botones azul claro situados a ambos lados de la Maxi Cosi y retirarla de los adaptadores.
- Retirar ambos adaptadores siguiendo los mismos pasos que para la silla Deluxe (véase "Retirar la silla").

Silla auto Traveller (de 0 a 9 meses)

Colocar la Traveller en el chasis (m)

- Colocar el juego de adaptadores en los puntos de fijación universal del chasis.
- ! Colocar el adaptador con la inscripción R en el lado derecho y el adaptador con la L en el lado izquierdo!
- Colocar la Traveller al revés en el chasis. Para bloquear la Traveller, tirar del asa de transporte hacia atrás. Intentar separar la silla del chasis para asegurarse que la Traveller ha sido fijada correctamente.

Retirar la Traveller del chasis

- Accionar las palancas laterales situadas a ambos lados del asa de transporte de la Traveller y situar el asa en posición vertical.
- Retirar la Traveller mediante el asa de transporte de los adaptadores.
- Retirar ambos adaptadores siguiendo los mismos pasos que para la silla Deluxe (véase "Retirar la silla").

Graco Autobaby (2,3-10 kg y < 73 cm)

Graco Snugride (2,3-10 kg y < 73 cm)

Graco Safeseat (2,3-13 kg y < 80 cm)

Graco Logico S (2,3-13 kg y < 80 cm)

Colocar la Graco en el chasis (m)

- Coloque el adaptador en los puntos de fijación universal del bastidor.

enen Stellen.

- Lösen Sie zum Herausnehmen der Kappe die Drucker an den betreffenden Stellen.

Deluxe Joey Tragetasche

- Die Tragetasche dient zum Transportieren Ihres Babys (0-6 Monate) in einer liegenden Position. Sie können die Tragetasche auch vom Kinderwagen wegnehmen und das Kind an einem anderen Ort in der Tragetasche liegen lassen.

Montage (l)

- Stellen Sie die Tragetasche mit den Befestigungsteile Über die universelle Befestigungspunkte des Gestells und bewegen Sie die Tragetasche nach unten bis die fest einklickt. Achten Sie darauf dass die Tragetasche horizontal steht und dass die rote Flächen in den universelle Befestigungspunkte vollständig abgedeckt sind.

Entfernen des Tragetasches

- Bewegen Sie die zwei Entriegelungstasten der universelle Befestigungspunkte nach vorne, damit die Tragetasche entriegelt wird. Sie können jetzt die Tragetasche von dem Gestell entfernen.
- Die Tragetasche kann auch von dem Rahmen abgenommen worden. Entriegeln Sie dazu die Klemmen an beide Seiten der Tragetasche. Jetzt ist es möglich um die Tragetasche mit Kind von dem Gestell zu nehmen. Um die Tragetasche zu tragen können Sie den Handgriff des Verdecks benutzen.
- ! Überprüfen Sie den Boden der Tragetasche regelmässig auf Verschleiss.

Das Verdeck

- Bei diese Tragewanne ist das Verdeck fixiert. Das Verdeck kan aufgesetzt werden durch diese an der Tragebügel nach vorne zu bewegen.
- Für das zusammenlegen des Verdecks drücken Sie die Tasten an beide Seiten und bewegen Sie gleichzeitig das Verdeck nach hinten.

Schützdecke

- Befestigen Sie zur Montage der Schütz-

decke die Drucker an den vorgesehenen Stellen.

- Lösen Sie zum Herausnehmen der Schützdecke die Drucker an den betreffenden Stellen.

Sportwageneinsatz (0-15kg)

- Dieser Sitz kann in 2 Richtungen montiert werden, und ist auf verschiedenen Stellungen einstellbar.

Montage auf das Gestell (Fahrrichtung) (f)

- Stellen Sie die Befestigungsteile (L+R) der Sportwageneinsatz über die universelle Befestigungspunkte des Gestells und drücken Sie den Sportwageneinsatz nach unten bis er fest einklickt. Achten Sie darauf dass der Einsatz gut fixiert ist und dass die rote Flächen in den universelle Befestigungspunkte vollständig abgedeckt sind.
- ! Die beiden Enden (L+R) der Klemmhaken sollen immer zwischen die Querverbindung und die Stützkonstruktion fallen.

Montage auf das Gestell (gegen die Fahr- richtung)

- Stellen Sie die Befestigungsteile (L+R) der Sportwageneinsatz über die universelle Befestigungspunkte des Gestells und drücken Sie den Sportwageneinsatz nach unten bis er fest einklickt. Achten Sie darauf dass der Einsatz gut fixiert ist und dass die rote Flächen in den universelle Befestigungspunkte vollständig abgedeckt sind.
- ! Unten den Sportwageneinsatz befindet sich ein Band die an der Hintenseite des Sportwageneinsatzes mit ein Drucker festgesetzt ist. Beim umgekehrte Sportwageneinsatz müssen Sie diesen Band um die Querverbindung und die Stützkonstruktion befestigen um so Bewegung des Sportwageneinsatz zu vermeiden.

Entfernen des Sportwageneinsatzes

- Bewegen Sie die zwei Entriegelungstasten der universelle Befestigungspunkte nach vorne, damit der Sportwageneinsatz entriegelt wird. Sie können jetzt den Sportwageneinsatz von dem Gestell entfernen.

! Wenn der Sportwageneinsatz gegen die Fahrriechung montiert ist, soll der Band womit der Sportwageneinsatz an das Gestell befestigt ist, gelöst werden.

Das Verdeck (f)

- Stecken Sie die Kappe in den vorgesehenen Aussparungen (L+R) bis sie einrastet.
- Drücken Sie zum Herausnehmen der Kappe (L+R) auf die vorgesehene Verriegelung, und ziehen Sie die Kappe aus den Aussparungen.
- Befestigen Sie wie abgebildet die sich an der Kappe befindlichen Klemmen um das Rohr (L+R). Dies geht leichter, wenn Sie für diese Handlung die Rückenlehne in Liegeposition stellen.

Der Vorderbügel (f)

- Befestigen Sie den Schützbügel indem Sie diesen in den ersten Aussparungen in den kunststoff Befestigungsteile des Sportwageneinsatz zu stecken.
- Drücken Sie zum Lösen des Vorderbügels auf den Knopf mit der Andeutung "Press", woraufhin Sie den Vorderbügel entfernen können.

Dinnertablett (f)

- Befestigen Sie das Dinnertablett, indem Sie es in die vorderen Aussparungen (L+R) der Kunststoffbefestigungsteile des Sportwagensitzes einfügen. Entfernen Sie aber erst den Vorderbügel.
- Um das Dinnertablett zu entfernen, drücken Sie auf die Knöpfe mit der Aufschrift "press" (L+R).

Verstellung der Rückenlehne (g)

- Zum einstellen der Rückenlehne, drücken Sie auf den Knopf am rechten Seite des Sportwageneinsatzes, und bewegen Sie gleichzeitig den Rücken nach hinten in die gewünschte Position.
- Der Rücken kann wieder nach vorne bewegen ohne den Knopf ein zu drücken.

Einstellen der Fußstütze (g)

- Wenn Sie die Fußstütze verstellen wollen, ziehen Sie die Kunststoffleinen

unter der Fußstütze (L+R) gleichzeitig auf Sie zu und bringen die Fußstütze in die gewünschte Stellung.

Anpassen der Sitztiefe

- Um die Sitztiefe verstellen zu können, muss erst das Verdeck von dem Sportwagen entfernt werden.
- Zur einfachen Verstellung der Sitztiefe lösen Sie am besten erst den Klettverschluss an der Rückseite des Sportwagensitzes und entfernen vorübergehend die Gummizüge an den Knöpfen.
- Dann drücken Sie die Knöpfe (L+R) nach innen und drehen den Knopf um 180°. Bewegen Sie den Rücken nach vorne, um die Sitztiefe zu erhöhen.
- ! Es darf kein Stoff in den Verstellmechanismus gelangen, da dieser ansonsten blockiert werden kann.

Festsetzen Ihres Kindes

- ! Warnung: Verwenden Sie immer den Sicherheitsgurt, wenn Ihr Kind selbständig sitzen kann.
- Stellen Sie Ihr Kind in den Sportwagensitz, und stellen Sie sicher, dass die Beine Ihres Kindes sich auf den beiden Seiten des Zwischenbeinteiles befinden.
- Achten Sie auf die richtige Einstellung von sowohl den Sitz als auch der Fußstütze auf die Größe Ihres Kindes.
- Der Kinderwagen ist mit einem 5-Punkt Sicherheitsgurt ausgerüstet. Die Bedienung des Sicherheitsgurts erfolgt durch Zusammenklicken der Kunststoffteile.
- Die Einstellung des Sicherheitsgurts erfolgt durch Schieben des Einstellmechanismus über die Bänder, bis die gewünschte Position erreicht wurde.

Maxi-Cosi Autositz (0-9 Monate)

Der Maxi-Cosi Citi am Gestell montieren (m)

- Drücken Sie den Adapterset in die universelle Befestigungspunkte des Gestells.
- ! Befestigen Sie den Adapter mit dem Kennzeichen R auf der rechten Seite,

tra en posición horizontal y que las marcas rojas de los puntos de fijación universal han quedado totalmente ocultas.

Retirar el cuco del chasis

- Pulsar los dos botones de apertura de los puntos de fijación universal hacia atrás hasta liberar el cuco. A continuación, retirar el cuco del chasis.
- También existe la posibilidad de desacoplar el cuco del adaptador del chasis. Para ello, es necesario desbloquear los fijadores que hay a ambos lados del cuco. A continuación, puede sacarse el cuco del chasis, incluso con el bebé en su interior. Para transportar el cuco puede usarse el asa de la capota.
- ! Comprobar regularmente si la base del cuco presenta signos de desgaste!

La capota

- La capota de este cuco posee un mecanismo de bloqueo y puede ajustarse empujándola hacia delante.
- Para cerrar la capota, presionar los botones situados a ambos lados y mover la capota hacia atrás.

La vestidura

- Para instalar la vestidura, fijar los botones en las posiciones indicadas.
- Para retirar la vestidura, aflojar los botones de las posiciones indicadas.

Silla Deluxe (de 0 a 15 Kg.)

- La silla se puede montar en 2 direcciones, con respaldo y reposapiés regulables en diversas posiciones.

Montar la silla en el chasis (f) (sentido de la marcha)

- Colocar las piezas de unión (L+R) de la silla sobre los puntos de fijación universal del chasis. Presionar el cuco hacia abajo hasta que encaje totalmente. Asegurarse que la silla se halla firmemente fijada y que las marcas rojas de los puntos de fijación universal han quedado totalmente ocultas.
- Ambos extremos (L+R) de los ganchos de soporte de la silla, situados debajo de ésta, deberán instalarse siempre entre la fijación transversal y la estruc-

tura de soporte!

Montar la silla en el chasis (sentido inverso de la marcha)

- Colocar las piezas de unión(L+R) de la silla sobre los puntos de fijación universal del chasis. Presionar la silla hacia abajo hasta que encaje totalmente. Asegurarse que la silla se halla firmemente fijada y que las marcas rojas de los puntos de fijación universal han quedado totalmente ocultas.
- ! Debajo del asiento se encuentra una pequeña correa que está fija con el botón en el lado trasero del asiento. En la posición invertida del asiento, esa cinta debe fijarse alrededor de la conexión transversal trasera para evitar el movimiento del asiento.

Retirar la silla

- Pulsar los dos botones de apertura de los puntos de fijación universal hacia atrás hasta liberar la silla. A continuación, retirar la silla del chasis.
- ! Si la silla está colocada mirando hacia usted, no olvide liberar la tira provista de velcro usada para fijar la silla al chasis!

La capota (f)

- Colocar la capota en las ranuras de las piezas plásticas (L+R) hasta que quede correctamente fijada.
- Para quitar la capota, presionar los pequeños botones de las piezas de la capota y sacarla de las ranuras.
- Fijar las abrazaderas que van unidas a la capota al tubo, tal y como se indica. Resulta mucho más sencillo si antes de llevar a cabo esta operación, coloca la silla en la posición más baja.

Reposabrazos (f)

- Para fijar el reposabrazos, introducirlo en las ranuras de las piezas plásticas (L+R).
- Para desinstalar el reposabrazos, presionar el botón con la inscripción "press" (L+R) y retirarlo.

La bandeja (f)

- Para asegurar la bandeja, encajarla den-

de ajuste en la posición deseada.

Posición “espacios reducidos”

- Se trata de la posición más baja de regulación del manillar. Dicha posición puede usarse, por ejemplo, si el cochecito está en posición desplegada en un restaurante.

Sistema de dirección (Urban Rider) Girar (h)

- Levantar el pedal de freno hacia arriba. El cochecito ya puede girar sobre el eje.

Bloquear el sistema de rotación

- Presionar el pedal de freno hacia abajo, sin importar la posición. El sistema de rotación se bloqueará automáticamente al centrar la parte trasera del chasis.
- ! Abstenerse de utilizar el sistema de rotación en espacios reducidos o para hacer marcha atrás.

El freno (i)

- Para bloquear el freno, presionar hacia abajo con el pie la parte trasera del pedal de freno, situado en la parte posterior del chasis.
- Para desbloquear el freno, presionar hacia abajo con el pie la parte delantera del pedal de freno, situado en la parte trasera del chasis.

El cuco (de 0 a 6 meses)

- El cuco ha sido diseñado para transportar al bebé (de 0 a 6 meses) acostado. El cuco puede desmontarse para que el bebé pueda descansar en cualquier otro lugar.

Montaje (j)

- Colocar las piezas de unión del cuco sobre los puntos de fijación universal del chasis. Presionar el cuco hacia abajo hasta que encaje totalmente. Asegurarse que el cuco se encuentra en posición horizontal y que las marcas rojas de los puntos de fijación universal han quedado totalmente ocultas.

Plegar el chasis con el cuco instalado (k)

- Existe la posibilidad de plegar el chasis, aún con el cuco instalado. En primer

lugar, desbloquear el mecanismo de bloqueo del cuco tirando de las dos asas en forma de anilla que hay debajo del mismo. A continuación, inclinar el cuco hacia delante y plegar el chasis como lo haríamos habitualmente.

Retirar el cuco del chasis

- Pulsar los dos botones de apertura de los puntos de fijación universal hacia atrás hasta liberar el cuco. A continuación, retirar el cuco del chasis.
- Para transportar el cuco, fijar las cintas de transporte manual a los anclajes plásticos. Para guardar las cintas, utilizar el bolsillo situado a los pies del cuco.
- Para plegar de modo compacto el cuco, en primer lugar debe quitarse la vestidura y, a continuación, presionar los tres cables metálicos en forma de U hacia delante hasta que el cuco se compacte.
- ! Comprobar regularmente si la base y las cintas de transporte del cuco presentan signos de desgaste!

La capota (j)

- Colocar la capota en las ranuras de las piezas plásticas (L+R) hasta que quede correctamente fijada.
- Para quitar la capota, presionar los pequeños botones de las piezas de la capota y sacarla de las ranuras.

La vestidura

- Para instalar la vestidura, fijar los botones en las posiciones indicadas.
- Para retirar la vestidura, aflojar los botones de las posiciones indicadas.

El cuco Joey Deluxe

- El cuco ha sido diseñado para transportar al bebé (de 0 a 6 meses) acostado. El cuco puede desmontarse para que el bebé pueda descansar en cualquier otro lugar.

Montaje (l)

- Colocar las piezas de unión del cuco sobre los puntos de fijación universal del chasis. Presionar el cuco hacia abajo hasta que encaje totalmente. Asegurarse que el cuco se encuen-

und befestigen Sie den Adapter mit dem Kennzeichen L an der Linken Seite.

- Drücken Sie den Maxi Cosi nach unten bis er fest einrastet. Achten Sie darauf dass der Maxi Cosi gut fixiert ist und dass die rote Flächen in den universelle Befestigungspunkte vollständig abgedeckt sind.

Der Maxi-Cosi vom Fahrgestell entfernen

- Drücken Sie die hellblauen Knöpfe auf den Seiten des Maxi-Cosi, und heben Sie den Maxi-Cosi von den Adaptern.
- Entfernen Sie nun die beiden Adapter, indem Sie die gleichen Handlungen wie beim Entfernen des Sitzes vornehmen (siehe “Entfernen des Sportwageneinsatzes”).

Traveller Autositz (0-9 Monate)

Der Traveller am Fahrgestell montieren (m)

- Drücken Sie den Adapterset in die universelle Befestigungspunkte des Gestells.
- ! Befestigen Sie den Adapter mit dem Kennzeichen R auf der rechten Seite, und befestigen Sie den Adapter mit dem Kennzeichen L an der Linken Seite.
- Stellen Sie den Traveller rückwärts zeigend auf den Adaptern, bis der Knopf einrastet. Stellen Sie sicher, dass der Traveller festsitzt, indem Sie überprüfen, ob Sie den Autositz vom Fahrgestell entfernen können.

Der Traveller vom Fahrgestell entfernen

- Drücken Sie den Knopf zur Verstellung des Tragebügels, und verstellen Sie ihn in Vertikalposition.
- Ziehen Sie jetzt den Traveller am Tragebügel aus den Adaptern.
- Entfernen Sie nun die beiden Adapter, indem Sie die gleichen Handlungen wie beim Entfernen des Sitzes vornehmen (siehe “Entfernen des Sportwageneinsatzes”).

Graco Autobaby (2,3-10 kg und < 73 cm) Graco Logico S (2,3-13 kg und < 81 cm) Der Graco am Gestell montieren (m)

- Setzen Sie das Verbindungsteil auf die universellen Befestigungspunkte des Rahmens.
- Setzen Sie den Graco auf das Verbindungsteil und drücken Sie ihn herunter, bis er deutlich hörbar einrastet. Ziehen Sie am Graco, um sicherzugehen, daß er fest eingerastet ist.

Der Graco vom Fahrgestell entfernen

- Drücken Sie den Auslösehebel auf der Rückseite des Graco und heben Sie ihn vom Verbindungsteil ab.
- Entfernen Sie nun das Verbindungsteil, indem Sie die gleichen Handlungen wie beim Entfernen des Sitzes vornehmen (siehe “Entfernen des Sportwageneinsatzes”).

Schwenkradset (n)

Die Schwenkräder am Urban Rider befestigen

- Demontieren Sie beide Vorderräder des Urban Rider.
- Den Haken (1) an der Oberseite des Schwenkrads aufrichten und über die Kunststoffkehle (2) an der Vorderseite des Urban Rider setzen.
- Das Schwenkrad nach hinten bewegen, bis sich die 4 Stifte (3) an der Kunststoffkehle in den Aussparungen (5) des Schwenkrads befinden.
- Nun müssen Sie das Schwenkrad fest andrücken, so dass alle 4 Stifte gut festklemmen.

Die Schwenkräder demontieren

- Mit einer Hand den Haken (1) an der Oberseite des Schwenkrads gut festhalten.
- Mit der anderen Hand fest am Hebel (6) an der Unterseite des Schwenkrads ziehen, so dass sich das Schwenkrad löst; jetzt können Sie das Schwenkrad aus dem Rahmen holen.

Warnings

- **WARNING:** Read the instruction manual carefully and keep it for future reference. Non-observance of this instruction manual may endanger the safety of your child.
- **WARNING:** You alone are responsible for the safety of your child.
- **WARNING:** This vehicle is intended for children from birth and up to 15 kg (33 lbs) or 98 cm (38.5 in).
- **WARNING:** Underneath the frame, between the wheels, there is a shopping basket. The maximum permitted weight in this basket is 5 kg.
- **WARNING:** There is one pocket on the hood of the seat-unit and one pocket on the hood of the carry cot. The maximum permitted weight in these pockets is 1 kg.
- **WARNING:** Excessive weight may cause a hazardous unstable condition to exist.
- **WARNING:** Because there is a risk of tipping, no shopping bags or other heavy articles should be hung on the handle bar.
- **WARNING:** This product will become unstable if a parcel bag, other than one recommended by the manufacturer, is used.
- **WARNING:** Never leave your child unattended in or with the pushchair.
- **WARNING:** Never lift the pushchair up when a child is in it.
- **WARNING:** Always make sure that accessories are well attached before you use the pushchair.
- **WARNING:** Never use a mattress in the carry cot that is thicker than 25 mm.
- **WARNING:** The Deluxe seat is not suitable for children under 6 months.
- **WARNING:** Avoid serious injury from falling or sliding out. Always strap your child in with the five-point-safety harness in combination with the crotch strap.
- **WARNING:** Only use the pushchair for one child at a time. It is only possible to use the pushchair for 2 children when combining the Urban Rider and the Mutsy duoseat.
- **WARNING:** When combining the Urban Rider and the Mutsy duoseat, never use

the swivel wheels.

- **WARNING:** Ensure that all locking devices are engaged before use.
- **WARNING:** Always ensure that the brake is on when placing your child in the pushchair.
- **WARNING:** This product is not suitable for running or skating.
- **WARNING:** Care must be taken when folding and unfolding the product to prevent finger entrapment.
- The Mutsy Urban Rider is approved according to the 2003 EN-1888; A1+A2+A3 standard and the ASTM F833 standard

Points of attention

- Use only original Mutsy accessories.
- No alterations should be made to the product. If you have any complaints or problems, please contact your supplier or importer.
- All left/right descriptions in the text are written with the user standing behind the pushchair.
- When parking always apply the brakes.
- Due to the materials used in the tyres, these can leave tyre marks on certain surfaces.
- Parcels or accessory items, or both, placed on the unit may cause unit to become unstable.

Maintenance**Fabrics**

- All Mutsy fabrics have been tested; but if the pushchair becomes very wet, the moisture can go through openings and the stitching seams into the liner and leave water stains in the lining. To prevent this, we recommend that you use a rain cover.
- The lining and apron can be washed by hand with a soft detergent at a maximum temperature of 30°C.
- ! Do not wash in the washing machine or treat in the tumble dryer.
- Stains in the liner or outside fabric can be treated with a soft detergent (without bleach) and lukewarm water. Always treat the complete surface. A wet push chair should be put out to dry with an opened canopy.
- Even though the Mutsy fabrics have

color, existe la posibilidad de que los tejidos se decoloren. Mutsy se exime de toda responsabilidad por eventuales decoloraciones.

Cochechito

- Aunque la pintura no precisa mantenimiento, puede dañarse con más facilidad que el cromo en caso de golpes o rascadas. Tenerlo en cuenta al transportarlo en el automóvil. Para prevenir la oxidación de las piezas cromadas, untarlas con vaselina.
- No lubricar nunca las ruedas con aceite. Para mantener las ruedas en perfecto estado, limpiar los ejes con regularidad y untarlos con vaselina.
- El resto de piezas móviles pueden ser vaporizadas con spray de Teflón y secadas con un trapo suave.
- Para asegurarse un uso libre de problemas del cochechito, limpiar y vaporizar regularmente con spray de Teflón la superficie de los tubos sobre los cuales se desliza el mecanismo de rotación del eje y de los bloqueos.

Montaje**Contenido de la caja:**

- 1 chasis con cesta
- 4 ruedas (2 ruedas delanteras/2 ruedas traseras)

Orden de montaje:

- Montar las ruedas (1)
- Desbloquear el seguro de plegado (2) (situado en el lado izquierdo)
- Desplegar el chasis (3)

Las ruedas**Montar las ruedas (a)**

- Montar las dos ruedas delanteras y traseras en el chasis, éstas últimas provistas de una corona de freno.
- Para montar las ruedas, presionar el buje central e insertar el eje de la rueda en el tubo. A continuación, aflojar la presión sobre el buje, hasta oír un "clic".

Desmontar las ruedas (b)

- Para desmontar las ruedas, presionar el buje y retirar el eje de la rueda del tubo.
- ! Las ruedas están equipadas con una

"válvula neumática para coches". La presión del aire puede ajustarse según el peso del niño. Cuanto menor sea el peso, se precisará menos presión de aire en los neumáticos para obtener un confort óptimo.

- ! Asegurarse que la presión del aire de los neumáticos no supere los 20 psi/1,4 Bar!

El armazón**Desplegar el chasis (c)**

- Desbloquear el seguro de plegado situado en el lado izquierdo del chasis.
- Accionar el freno o apoyar un pie sobre la estructura inferior del chasis.
- Tirar del manillar hacia arriba hasta oír un "clic".
- Extender el reposapiés hacia adelante hasta quedar fijado.
- ! Antes de cada uso, comprobar que el cochechito ha sido correctamente desplegado y fijado.

Plegar el chasis (d)

- Accionar el freno o apoyar un pie sobre la estructura inferior del chasis.
- Presionar el botón de ajuste de la altura del manillar, tirar hacia Ud. del segundo resorte de seguridad situado en el lado izquierdo del chasis y empujar el manillar hacia adelante hasta que el chasis quede plegado. Cuando el cochechito esté recogido en posición horizontal, el seguro de plegado se fijará automáticamente.

Guardar el chasis en posición vertical

- Guardar el chasis en posición vertical, una vez el mecanismo de bloqueo de seguridad haya sido activado.

Transportar/remolcar el cochechito

- Para poder remolcar el chasis tirando del manillar, éste debe estar plegado y el mecanismo de bloqueo de seguridad accionado.

Ajustar el manillar (e)

- El manillar posee 4 posiciones de regulación de altura.
- Pulsar el botón de ajuste de la altura situado en el manillar.
- Para modificar la posición, desplazar el manillar arriba y abajo, y soltar el botón

Advertencias

- ADVERTENTIA: Leer atentamente las instrucciones presentes en este manual y guardarlo para futuras consultas. El no respetar las instrucciones contenidas en el manual puede afectar a la seguridad de su bebé.
- ADVERTENTIA: Usted es el único responsable de la seguridad de su bebé.
- ADVERTENTIA: El cochecito ha sido pensado y diseñado para niños de 0 a 15 kg. de peso.
- ADVERTENTIA: Debajo del chasis, entre las ruedas, existe una cesta portabultos cuyo peso máximo permitido es de 5 kg.
- ADVERTENTIA: Para evitar el riesgo de basculaciones, abstenerse de colgar las bolsas de la compra ni otros objetos pesados del manillar.
- ADVERTENTIA: Procurar no dejar nunca al bebé en el interior del cochecito o cerca del mismo sin vigilancia.
- ADVERTENTIA: Procurar no levantar nunca el cochecito con el niño dentro.
- ADVERTENTIA: Antes de usar el cochecito, asegurarse siempre que los accesorios estén correctamente fijados.
- ADVERTENTIA: No usar nunca un colchón de más de 25 mm. de espesor en el interior del cuco.
- ADVERTENTIA: La silla Deluxe no debe utilizarse con bebés que tengan menos de seis meses.
- ADVERTENTIA: Asegurar siempre al niño con el arnés de seguridad de 5 puntos, ajustando debidamente la cinta entrepiernas.
- ADVERTENTIA: Asegurarse siempre que el cuco o la silla de Luxe estén correctamente fijados.
- ADVERTENTIA: No llevar a más de un niño a la vez en el cochecito. Cabe la posibilidad de utilizar el cochecito para 2 niños en combinación con el Urban Rider y el Mutsy duoseat
- ADVERTENTIA: No usar las ruedas giratorias al combinar el Urban Rider con el Mutsy duoseat.
- ADVERTENTIA: Antes de usar el cochecito, asegurarse que todos los mecanismos de bloqueo estén firmemente bloqueados.
- ADVERTENTIA: Asegurarse siempre

que el freno está accionado al colocar al niño en el cochecito.

- ADVERTENTIA: Este producto no es apto para correr o patinar.
- El Mutsy Urban Rider ha sido homologado de conformidad con la norma EN-1888 de 2003; A1+A2+A3 y la norma ASTM F833.

Consejos de uso

- Utilizar exclusivamente accesorios y recambios originales Mutsy.
- No realizar ningún tipo de modificación al producto. Si tiene alguna queja o problemas, contacte directamente con su distribuidor o con el importador.
- Todas las indicaciones derecha/izquierda (en adelante L/R) que aparecen en el texto son dadas teniendo en cuenta que el usuario se encuentra detrás del cochecito (listo para empujar).
- Accionar los frenos, cada vez que estacione el cochecito.
- Debido al uso de ciertos materiales en la construcción de los neumáticos, éstos pueden dejar marcas sobre algunas superficies.

Mantenimiento**Tejidos**

- Todos los tejidos utilizados por Mutsy han sido testados. Aún así, si el cochecito se mojase considerablemente, la humedad podría penetrar hasta el revestimiento interior a través de las aberturas y costuras, creando manchas de agua en la vestidura. Para evitarlo, le aconsejamos el uso del protector de lluvia.
- La vestidura puede lavarse a mano con un detergente para prendas delicadas a una temperatura máxima de 30°C.
- ! No lavar en la lavadora ni secar en la secadora!
- Las manchas del forro o del tapizado pueden limpiarse con detergente para prendas delicadas sin agentes blanqueadores y agua tibia. Lavar siempre toda la superficie. Si el cochecito está húmedo, ponerlo a secar con la capota extendida.
- Aún cuando los tapizados utilizados por Mutsy han sido seleccionados con el mayor cuidado y han superado varios tests para determinar la solidez del

been selected with the utmost care and have been tested on colourfastness, the colour of fabrics may fade. Mutsy takes no responsibility for fading of colour.

Pushchair

- The paint does not need maintenance, but will be damaged easier than chrome because of bumping and scraping. Take this into account during transportation in the car. Treat chromed parts with Vaseline to prevent it from rusting.
- The wheels should never be lubricated with oil. To keep the wheels running smoothly, clean the axles regularly and treat them with Vaseline.
- The other moving parts can be sprayed with Teflon spray and wiped with a soft cloth.
- Take care that especially the locks and swivel system are regularly treated with Teflon spray. The surface of the tubes over which locks and the swivel system glide, should also be cleaned and sprayed regularly. It will ensure a carefree use of your pushchair.

Assembly**Contents of the box**

- 1 frame with shopping basket
- 4 wheels (2 front wheels / 2 rear wheels)

Assembling sequence

- Assemble wheels (1)
- Unlock the frame lock (2) (on the left side)
- Unfold the frame (3)

The wheels**Mounting the wheels (a)**

- Two front wheels and two rear wheels must be assembled onto the frame. The rear wheels have a plastic break part.
- To assemble the wheels, press the release button and then place the wheel axle in the tube. Now release the release button, and if you hear a "click", then the wheel is fixed correctly.

Dismantle the wheels (b)

- The wheels can be removed by pressing the release button and taking the wheel

axle out of the tube.

- Tip: The tyres are equipped with a 'car tyre air valve'. Air pressure can be adjusted to the weight of the child. The lighter the child, little air results in the highest possible comfort.
- ! Air pressure in the tyres never to exceed 20 psi/1,4 Bars.

The frame**Unfolding the frame (c)**

- Unlock the frame lock on the left side
- Apply the brake / or put your foot on the under frame
- Move the handle bar in the upward direction until you hear "click"
- Move the footrest to the front until it locks
- ! Warning: Prior to each use check if the pushchair has been correctly unfolded and locked.

Folding the frame (d)

- Apply the brake / or put your foot on the under frame
- Push the height adjustment button on the handle bar, pull the second lock grip on the left side of the frame towards you and push the handle bar forward at the same time until the frame folds. When the pushchair has been folded to the horizontal position, the frame lock will automatically lock.

Stow away the frame in the upright position

- When the frame lock is locked, the frame can be stowed away in the upright position.

Haul/ Drag the pushchair

- When the frame is folded and the frame lock has been applied, the pushchair can be hauled behind a person while holding the handle bar.

Adjusting the push bar (e)

- The push bar height can be set to 4 positions.
- Push the height adjustment button on the handle bar.
- By sliding the push bar in and out, and releasing the adjustment button, you can feel the different positions.

The "dining"-position / restaurant position

- This is the lowest position in which the handle bar can be placed. You can use this position for example for more compactness when placing the frame in expanded position in a restaurant.

The steering system (Urban Rider)

Steering (h)

- Move the foot pedal slowly upward. The pushchair can swivel now

Blocking the steering system

- Move the foot pedal slowly downward in any position. The swivelling system will automatically lock when the rear frame is placed in the original straight position.
- Advice: Do not use the steering system in small spaces and to ride the pushchair backwards.

The brake (i)

- Push the rear side of the brake pedal that is on the rear frame, slowly down with your foot. The brake is blocked.
- Push the front side of the brake pedal that is on the rear frame, slowly down with your foot. The brake is unlocked.

The carry cot (0-6 months)

- The carry cot is used to transport your baby (0-6 months) lying down. You can remove the carry cot and leave your child lying in it in other places.

Assembly (j)

- Place the carry cot with the fastening parts above the universal fixation points of the frame. Push the carry cot down until it firmly clicks. Make sure that the carry cot is placed horizontally and that the red surfaces in the universal fixation points are fully covered.

Folding the chassis with the carry cot attached (k)

- It is possible to fold the frame while the carry cot is attached. First unlock the carry cot from the folding mechanism by pulling the two ring shaped hooks under the carry cot. Now the carry cot can be tipped forward and the frame

can be folded in the usual way.

Removing the carry cot from the frame

- Push the two release buttons of the universal fixation points in forward direction until the carry cot is released. You can now remove the carry cot from the frame.
 - In order to carry the carry cot, the carrying straps should be fixed into the plastic buckles. To stow away the carrying straps, use the pocket at the foot of the carry cot.
 - The carry cot can be folded compactly by first removing the liner and then pushing the three metal U-shaped wires forward until the carry cot collapses.
- ! Regularly check the bottom and the carrying straps of the carry cot on wear.

The canopy (j)

- Place the canopy in the openings in the plastic (L+R) until it locks.
- To remove the canopy, press on the small press buttons on the canopy parts and pull the canopy out of the notches.

The apron

- To assemble the apron, fix the press-buttons on the indicated positions.
- To remove the apron, loosen the press-buttons.

The Deluxe Joey carry cot

- The carry cot is used to transport your baby (0-6 months) lying down. You can remove the carry cot and leave your child lying in it in other places.

Assembly (l)

- Place the carry cot with the fastening parts above the universal fixation points of the frame. Push the carry cot down until it firmly clicks. Make sure that the carry cot is placed horizontally and that the red surfaces in the universal fixation points are fully covered.

Removing the carry cot

- Push the two release buttons of the universal fixation points in forward direction until the carry cot is released. You can now remove the carry cot from the frame.

se trouvent sur le côté du Maxi-Cosi en retirant le Maxi-Cosi des adaptateurs.

- Enlever les adaptateurs en effectuant les mêmes opérations que celles décrites pour retirer le siège (voir: "Enlever le bloc poussette").

Siège-enfant Traveller (0-9 mois)

Monter le Traveller sur le cadre (m)

- Poser les pièces de fixation (G+D) au-dessus du point de fixation universel du châssis.
- ! Installer l'adaptateur muni du repère R sur le côté droit et l'adaptateur avec le repère L sur le côté gauche.
- Poser le Traveller la face tournée vers l'arrière sur les adaptateurs. Encliqueter le Traveller en poussant la barre de transport vers l'arrière. Contrôler si le Traveller est solidement fixé en essayant de soulever le siège du cadre.

Retirer le Traveller du cadre

- Utilisez le bouton pour régler la bride de transport et mettez la en position verticale.
- Enlever le Traveller à l'aide de la barre de transport des adaptateurs.
- Enlever les adaptateurs en effectuant les mêmes opérations que celles décrites pour retirer le siège (voir "Enlever le bloc poussette").

Siège-enfant Graco Autobaby (2,3-10 kg et < 73 cm)

Siège-enfant Graco Logico S (2,3-13 kg et < 81 cm)

Monter le Graco sur le cadre (m)

- Placez l'adaptateur dans les points de fixation universels du châssis.
- Placez le Graco sur l'adaptateur et

enfoncez-le jusqu'à le fixer fermement. Un clic est émis. Soulevez le Graco pour vous assurer qu'il est fermement fixé sur l'adaptateur.

Retirer le Graco du cadre

- Pressez la poignée de déverrouillage située à l'arrière du Graco et soulevez-le de l'adaptateur.
- Enlever l'adaptateur en effectuant les mêmes opérations que celles décrites pour retirer le siège (voir "Enlever le bloc poussette").

Le set de roues pivotantes (n)

Fixation des roues pivotantes sur l'Urban Rider

- Démontez les deux roues avant de l'Urban Rider
- Redressez le crochet (1) qui se trouve sur la partie supérieure de la roue pivotante et placez-le sur le coude en plastique (2) qui se trouve à l'avant de l'Urban Rider.
- Déplacez la roue pivotante vers l'arrière jusqu'à ce que les 4 broches (3) qui se trouvent sur le coude en plastique se placent dans les entailles (4) de la roue pivotante.
- Vous devez ensuite presser fortement la roue pivotante pour bien accrocher toutes les 4 broches.

Démontage des roues pivotantes

- Tenez fermement d'une main le crochet (1) qui se trouve sur la partie supérieure de la roue pivotante.
- Tirez fortement de l'autre main sur le levier (5) sur la partie arrière de la roue pivotante de manière à desserrer cette dernière. Il vous est maintenant possible de retirer la roue pivotante du châssis.

! Si le bloc poussette est tourné vers l'utilisateur, il faut défaire la sangle avec laquelle le bloc poussette est fixée sur le châssis.

Le capot (f)

- Introduire le capot dans les logements prévus à cet effet (L+R) jusqu'à ce qu'il soit verrouillé.
- Pour retirer le capot, appuyer (L+R) sur le verrouillage prévu à cet effet et enlever le capot de ses logements.
- Fixer les colliers de serrage montés sur le capot sur la barre (L+R) comme indiqué. Cette opération est plus aisée si l'on met le dossier en position couchée.

L'étrier avant (f)

- Introduire l'étrier avant dans les logements dans les parties en matière synthétique (L+R).
- Pour monter l'étrier avant, appuyer sur le bouton portant l'inscription 'press' (L+R) et retirer l'étrier avant.

Le plateau repas (f)

- Fixez le plateau repas en le plaçant dans les entailles avant (G+D) des pièces de fixation en plastique du siège. Veillez bien à ce que le collier avant ait d'abord été enlevé.
- Pour retirer le plateau repas, appuyez sur les boutons portant l'indication "press" (G+D) : vous pouvez retirer le plateau repas.

Réglage du dossier (g)

- Pour régler le dossier, appuyer sur le bouton sur le côté droit du bloc poussette et pousser en même temps le dossier vers l'arrière dans la position souhaitée.
- Pour remonter le dossier, il n'est pas nécessaire d'appuyer sur le bouton de réglage.

Réglage du repose pied (g)

- Pour régler le repose-pieds, tirez simultanément (G+D) les manettes en plastique situées sous le repose-pieds vers vous, puis déplacez le repose-pieds dans la position souhaitée.

Réglage de la profondeur d'assise

- Pour régler la profondeur d'assise, en-

levez d'abord la capote de la poussette.

- Pour régler facilement la profondeur de l'assise, il vaut d'abord mieux défaire la bande velcro à l'arrière du siège et enlever temporairement les petits élastiques autour des boutons.
- Ensuite, poussez les boutons (G+D) vers l'intérieur et faites tourner le bouton à 180°. Déplacez le dossier vers l'avant pour augmenter la profondeur de l'assise.

! Aucune poussière ne peut pénétrer dans le mécanisme de réglage, cela pouvant le bloquer.

Attacher l'enfant

! Avertissement : Toujours mettre la ceinture de sécurité, lorsque l'enfant est capable de s'asseoir tout seul.

- Posez votre enfant dans le siège de la poussette et assurez vous que les jambes de l'enfant sont positionnées des deux côtés de l'entretoise centrale.
- Contrôlez que le siège et le repose pied sont réglés en fonction de la taille de l'enfant.
- La poussette est pourvue d'une ceinture de sécurité à 5 points. Attacher la ceinture en encliquetant les parties en matière synthétique entre elles.
- Vous pouvez régler la ceinture en faisant glisser le mécanisme de réglage sur les sangles jusqu'à la position désirée.

Siège-enfant Maxi-Cosi (0-9 mois)

Monter le Maxi-Cosi sur le cadre (m)

- Poser les pièces de fixation (G+D) du Maxi-Cosi au-dessus du point de fixation universel du châssis.

! Installer l'adaptateur muni du repère R sur le côté droit et l'adaptateur avec le repère L sur le côté gauche.

- Pousser le Maxi-Cosi sur le point de fixation jusqu'à ce que vous entendiez un clic. Contrôler si le Maxi-Cosi est solidement fixé et si les points rouges sur le point de fixation universel sont entièrement recouverts.

Retirer le Maxi-Cosi du cadre

- Appuyer sur les boutons bleu clair qui

- The carry cot can also be removed from the support frame. To do this, release the clamps on both sides of the carry cot. Now the carry cot with the child in it can be taken from the frame. The carry cot can be carried using the grip of the canopy.

! Regularly check the bottom of the carry cot on wear.

The canopy

- The canopy of this carry cot is fixed. The canopy can be adjusted by pushing it forward.
- To close the canopy you have to press the buttons on both sides and move the canopy backwards.

The apron

- To assemble the apron, fix the press buttons on the indicated positions.
- To remove the apron, loosen the press buttons on the indicated positions.

The Deluxe seat (0-15kg)

- This seat can be assembled into 2 directions and backrest and footrest can be adjusted in various positions.

Assembly on the frame (f)

- Place the seat with the fastening parts (L+R) above the universal fixation points of the frame. Push the seat down until it firmly clicks. Make sure that the seat is fixed properly and that the red surfaces in the universal fixation points are fully covered.

! Both ends (L+R) of the seat support hooks under the seat should always fall between the cross-connection and the support-construction.

Assembly on the frame (the child faces the parent)

- Place the seat with the fastening parts (L+R) above the universal fixation points of the frame. Push the seat down until it firmly clicks. Make sure that the seat is fixed properly and that the red surfaces in the universal fixation points are fully covered.

! Under the seat there is a Velcro strip that is attached to the backside of the seat with a press button. When

you put the seat in the position that the child faces the parent, the Velcro strip should be fastened around the cross-connection and the support-construction to avoid movement of the seat.

Removing the seat

- Push the two release buttons of the universal fixation point in forward direction until the seat releases. Now the seat can be taken from the frame.
- ! If the seat is facing the parent, the Velcro strip with which the seat is attached to the frame should be released.

The canopy (f)

- Place the canopy in the openings (L+R) until it locks.
- To remove the canopy, press on the small press buttons on the canopy parts and pull the canopy out of the notches.
- Fix the clasps that are attached to the canopy on the tube as indicated. This is easier when you put the seat in the lowest position before performing this action.

The bumper bar (f)

- Fix the bumper bar by placing it in the openings in the plastic parts (L+R).
- Push the button marked "press" (L+R) and lift the bumper bar up to remove the bumper bar.

The dinner tray (f)

- Secure the dinner tray by slotting it into the front notches (L+R) of the push-chair seat's plastic attachments section. Ensure the front bar is removed first.
- To detach the dinner tray, push the 'press' buttons (L+R) and remove.

Adjusting the back rest (g)

- In order to adjust the back rest, the press button on the right side of the seat should be pressed and at the same time the backrest should be moved into the desired position.
- The backrest can be moved forward without pressing the mentioned button.

Adjusting the footrest (g)

- If you wish to adjust the foot rest, move the plastic knobs (L+R) under the foot rest towards you simultaneously and move the foot rest to the desired position.

Adjusting the seat depth

To be able to adjust the seat depth, you must first remove the cap from the buggy.

- In order to adjust the seating depth, it is best to first undo the velcro at the back of the pushchair seat and temporarily remove the rubber bands from around the knobs.
- Then push the knobs (L+R) inwards and turn through 180°. Move the back of the seat forwards to increase the seating depth.
- ! Do not allow fabric to become jammed in the adjustment mechanism, this may block the mechanism.

Placing your child in the Deluxe Seat

- ! Use a harness as soon as your child can sit unaided.
- Place your child in the seat and make sure that the legs of your child are on both sides of the crotch strap.
- Take care that the seat as well as the footrest is adjusted correctly to the length of your child.
- The pushchair has a 5-point safety harness. You operate the safety harness by fixing all the plastic parts.
- The safety harness can be adjusted by moving the plastic parts over the belts and placing them in the desired position.

Maxi Cosi Car Seat (0-9 months)**Placing the Maxi Cosi on the frame (m)**

- Place the Maxi Cosi adapter set in the universal fixation points of the frame.
- ! Place the adapter with R on the right side and place the adapter with L on the left side.
- Push the Maxi Cosi down until it firmly clicks. Make sure that the Maxi Cosi is fixed properly and that the red surfaces in the universal fixation points are fully covered.

Removing the Maxi Cosi from the frame

- Push the light blue buttons that are on the sides of the Maxi Cosi and lift the Maxi Cosi off from the adapters.
- Remove both adapters by performing the same actions as when removing the Deluxe seat (see "Removing the seat").

Traveller Car Seat (0-9 months)**Placing the Traveller on the frame(m)**

- Place the adapter set in the universal fixation points of the frame.
- ! Place the adapter with R on the right side and place the adapter with L on the left side.
- Place the Traveller backwards on the frame. Lock the Traveller by moving the carrying handle backward. Ensure that the Traveller is fixed correctly by trying if the car seat can be removed from the frame.

Removing the Traveller from the frame

- Turn the lever to adjust the carrying handle of the traveller and push the carrying handle in the vertical position.
- Lift the Traveller by the carrying handle of from the adapters.
- Remove both adapters by performing the same actions as when removing the Deluxe seat (see "Removing the seat").

Graco Autobaby (2,3-10 kg and < 73cm)**Graco Snugride (5-22 lbs and < 29 in)****Graco Logico S (2,3-13 kg and < 80 cm)****Graco Safeseat (5-30 lbs) and < 32 in)****Placing the Graco on the frame (m)**

- Place the adapter in the universal fixation points of the frame.
- Place the Graco on the adapter and push it down until it firmly clicks. Pull up on the Graco to be sure it is latched firmly onto the adapter.

Removing the Graco from the frame

- Squeeze the release handle at the back of the Graco and lift it off the adapter.
- Remove the adapter by performing the same actions as when removing the Deluxe seat (see "Removing the seat").

prévus à cet effet.

- Pour enlever la housse de protection, défaire les poussoirs.

Couffin Deluxe Joey

- Ce couffin a été conçu pour transporter votre bébé (0 - 6 mois) en position couchée. Le couffin peut être démonté de la poussette, vous pouvez ainsi vous en servir comme couffin normal pour votre enfant et l'utiliser partout où vous allez.

Montage (l)

- Poser les pièces de fixation du couffin au-dessus du point de fixation universel du châssis. Pousser le couffin vers le bas jusqu'à ce qu'il s'encliquette solidement sur le socle. Contrôler si le couffin est correctement installé à l'horizontale et si les points rouges sur point de fixation universel sont entièrement recouverts.

Enlever le couffin

- Pousser les deux boutons de déverrouillage du point de fixation universel vers l'extérieur jusqu'à ce que le couffin se désolidarise du système de verrouillage. Vous pouvez ensuite enlever le couffin du châssis. Vous pouvez également désaccoupler le couffin du châssis. Pour ce faire déverrouiller les étriers aménagés sur les deux côtés du couffin. Vous pouvez ensuite enlever le couffin avec le bébé à l'intérieur du châssis.
- Vous pouvez utiliser la poignée du capot pour transporter le couffin.
- ! Vous devez vérifier régulièrement le fond du couffin pour détecter toute trace d'usure.

Le capot

- Ce couffin est muni d'un capot. Vous pouvez déplier le capot en le poussant vers l'avant.
- Pour rabattre le capot, vous devez appuyer sur les boutons poussoirs sur les deux côtés du couffin et pousser simultanément le capot vers l'arrière.

Couverture imperméable

- Fixer les poussoirs aux endroits prévus à cet effet pour monter la couverture imperméable.

- Défaire les poussoirs aux endroits de fixation pour enlever la couverture imperméable.

Habillage poussette Deluxe (0-15 kg)

- Ce siège peut être monté, dans deux sens différents (face et dos) et peut être réglé en plusieurs positions différentes.

Montage sur le châssis (f)

- Poser les pièces de fixation (G+D) du bloc poussette au-dessus du point de fixation universel du châssis. Pousser le bloc poussette sur le point de fixation jusqu'à ce que vous entendiez un clic. Contrôler si le siège est solidement fixé et si les points rouges sur le point de fixation universel sont entièrement recouverts.
- ! Les deux extrémités (G+D) des étriers de serrage sous le bloc poussette doivent toujours être installés entre la fixation transversale et la construction de soutien.

Montage sur le châssis

(si voulez que le visage de votre enfant soit tourné vers vous)

- Poser les pièces de fixation (G+D) du bloc poussette au-dessus du point de fixation universel du châssis. Pousser le bloc poussette sur le point de fixation jusqu'à ce que vous entendiez un clic. Contrôler si le siège est solidement fixé et si les points rouges sur le point de fixation universel sont entièrement recouverts.
- ! Sous le bloc poussette se trouve une sangle qui est fixée contre la face arrière du bloc poussette à l'aide d'un poussoir. Si le bloc poussette est monté, dans l'autre sens, il convient de fixer cette sangle sur la fixation transversale et la construction de soutien pour éviter tout mouvement du bloc poussette.

Enlever le bloc poussette

- Pousser les deux boutons de déverrouillage du point de fixation universel vers l'extérieur jusqu'à ce que le bloc poussette se désolidarise du système de verrouillage. Vous pouvez ensuite enlever le bloc poussette du châssis.

mécanisme a été verrouillé, on peut remorquer le cadre à l'aide de la barre de pousse.

Régler la hauteur de la barre de pousse (e)

- On peut régler la hauteur de la barre en quatre positions différentes
- Appuyer à cet effet sur le bouton de réglage monté sur la barre de pousse.
- En poussant la barre vers le haut ou vers le bas et en relâchant le bouton, on peut modifier la position.

Position restaurant

- Il s'agit de la position la plus basse de la barre de pousse. Cette position peut être utilisée, par exemple, pour limiter l'encombrement lorsque le châssis est mis en position ouverte dans un restaurant.

Le système de direction

Pivoter (h)

- Pousser doucement la pédale vers le haut. La poussette peut pivoter maintenant.

Bloquer le système de direction

- Pousser la pédale doucement vers le bas dans n'importe quelle position. La position pivot est automatiquement verrouillée si l'arrière du cadre est poussé dans la position droite initiale.
- Conseil: ne pas utiliser la position pivot dans des espaces réduits ou pour reculer.

Le frein (i)

- Pousser doucement avec le pied l'arrière de la pédale de frein sur l'arrière du cadre vers le bas pour bloquer le frein.
- Pousser doucement le devant de la pédale de frein sur l'arrière du cadre vers le bas pour débloquer le frein.

La Nacelle

- La Nacelle sert à transporter le bébé (de 0 à 6 mois) en position couchée. Le couffin peut être démonté de la poussette pour que l'enfant puisse se reposer à un autre endroit.

Montage (j)

- Poser les pièces de fixation du couffin

au-dessus du point de fixation universel du châssis. Pousser le couffin vers le bas jusqu'à ce qu'il s'encliquette solidement sur le socle. Contrôler si le couffin est correctement installé à l'horizontale et si les points rouges sur point de fixation universel sont entièrement recouverts.

Plier le châssis lorsque le couffin est installé (k)

- Le châssis peut être plié lorsque le couffin y est fixé. Commencer par déverrouiller le couffin du mécanisme de pliage en tirant sur les deux crochets en forme d'anneau qui se trouvent sous le couffin. Vous pouvez maintenant faire basculer le couffin vers l'avant. Vous pouvez ensuite plier le châssis normalement.

Enlever le couffin

- Pousser les deux boutons de déverrouillage du point de fixation universel vers l'extérieur jusqu'à ce que le couffin se désolidarise du système de verrouillage. Vous pouvez ensuite enlever le couffin du châssis.
- Pour pouvoir porter le couffin, il faut encliqueter les bandoulières dans les parties en matière synthétique. Pour ranger les bandoulières, utiliser la petite poche aménagée côté pied du couffin.
- Le couffin peut être replié de manière compacte en retirant le revêtement intérieur et en poussant ensuite les trois étriers métalliques en forme de U vers le milieu.

! Contrôler régulièrement si le fond et les bandoulières du couffin ne présentent pas de traces d'usure.

La Capote (j)

- Introduire la capote dans les logements prévus à cet effet (L+R) jusqu'à ce qu'il soit verrouillé.
- Pour enlever le capot, appuyer (L+R) sur le cliquet prévu à cet effet et retirer le capot de ses logements.

La housse de protection

- Pour mettre en place la housse de protection, fixer les poussoirs aux endroits

The swivel wheels set (n)

Mounting the swivel wheels on the Urban Rider

- Remove both the front wheels of the Urban Rider
- Ensure that the hook (1) on top of the swivel wheel is vertical and then place it over the plastic curve (2) on the front of the Urban Rider.
- Move the swivel wheel backwards until the 4 pins (3) on the plastic curve slot into the recesses (5) in the swivel

wheel.

- Now push the swivel wheel so that all 4 pins are firmly in place

Removing the swivel wheels

- Hold the hook (1) on the top of the swivel wheel tightly with one hand
- Use the other hand to pull the handle (6) on the underside of the swivel wheel firmly so that the swivel wheel is loosened. You can now remove the swivel wheel from the frame.

Avertissements

- **AVERTISSEMENT:** Lire attentivement ce mode d'emploi et le conserver pour pouvoir le consulter ultérieurement. Le non respect du mode d'emploi peut nuire sérieusement à la sécurité, de votre enfant.
- **AVERTISSEMENT:** Vous êtes vous même responsable de la sécurité de votre enfant.
- **AVERTISSEMENT:** Cette poussette convient aux enfants de naissance jusqu'à 15 kg (33 lbs) ou 98 cm (38.5 in).
- **AVERTISSEMENT:** Un panier à provisions se trouve sous le châssis, entre les roues. Ce panier peut porter un poids maximal de 5 kg.
- **AVERTISSEMENT:** Eu égard au risque de basculement, il est interdit de suspendre des sacs à provisions ou d'autres objets lourds à la barre de pousse.
- **AVERTISSEMENT:** Ce produit deviendra instable si la charge recommandée par le fabriquant est dépassé.
- **AVERTISSEMENT:** Ce produit deviendra instable si un sac différent de celui recommandé par le fabricant est utilisé.
- **AVERTISSEMENT:** Ne jamais laisser votre enfant sans surveillance dans ou à côté de la poussette.
- **AVERTISSEMENT:** Ne jamais soulever la poussette quand l'enfant s'y trouve.
- **AVERTISSEMENT:** Veuillez toujours contrôler si les accessoires sont correctement fixés avant d'utiliser la poussette.
- **AVERTISSEMENT:** N'utilisez jamais pour le couffin un matelas d'une épaisseur supérieure à 25 mm.
- **AVERTISSEMENT:** Le bloc poussette ne convient pas aux enfants de moins de 6 mois.
- **AVERTISSEMENT:** N'oubliez jamais d'attacher votre enfant avec la ceinture de sécurité, à 5 points en ajustant correctement la sangle entre les jambes.
- **AVERTISSEMENT:** N'utiliser la poussette que pour un enfant à la fois. Vous ne pouvez employer la poussette pour 2 enfants que si vous utilisez l'Urban Rider avec le duoseat Mutsy.
- **AVERTISSEMENT:** Si vous utilisez l'Urban Rider avec le duoseat Mutsy, ne jamais utiliser le set de roues pivotantes.
- **AVERTISSEMENT:** Veillez à ce que tous

les dispositifs de blocage soient enclenchés avant l'emploi.

- **AVERTISSEMENT:** Veillez à ce que la poussette soit toujours sur le cadre quand vous y déposez votre enfant.
- **AVERTISSEMENT:** Ce produit ne convient pas à la course ou au patinage.
- **AVERTISSEMENT:** Assurez-vous de ne pas coincer les doigts en pliant et dépliant le produit
- Le Mutsy Urban Rider a été homologues selon la norme EN 1888 de 2003; A1+A2+A3 et la norme ASTM F833.

Conseils d'utilisation

- Utiliser exclusivement des accessoires d'origine Mutsy.
- Ne pas modifier le produit de quelle que manière que ce soit. En cas de réclamations ou de problèmes, prendre contact avec votre fournisseur ou importateur.
- Toutes les indications droite/gauche qui figurent dans le texte sont données pour un utilisateur placé derrière la poussette.
- Ne jamais oublier d'enclencher le frein lorsque vous installez la poussette quelque part.
- Eu égard aux matériaux utilisés pour les pneus, ceux-ci peuvent laisser des traces sur certaines surfaces.

Entretien

Tissus

- Tous les tissus utilisés par Mutsy ont fait l'objet de tests, néanmoins dans le cas où la poussette devait se mouiller de manière importante, il se peut que l'humidité pénètre par les bords inférieurs et les coutures dans la doublure et laisse des auréoles sur le revêtement intérieur. Pour éviter cela, nous vous conseillons d'utiliser une housse imperméable.
- On peut laver la doublure et la housse la main avec une lessive pour linge délicat (pas plus de 30°C).
- ! Ne pas laver dans le lave linge et ne pas sécher dans le sèche linge.
- On peut enlever les taches sur le revêtement intérieur ou extérieur avec de l'eau à laquelle on a ajouté, du savon liquide sans agents de blanchissement. Toujours laver la surface dans sa totalité.

Quand la poussette est mouillée, la ranger avec le capot levé.

- Malgré le fait que les tissus Mutsy aient été sélectionnés avec le plus grand soin et qu'ils aient subi des tests d'inaltérabilité, il est possible que le tissu se décolore. Mutsy n'assume aucune responsabilité quant aux éventuelles décolorations.

Poussette

- La peinture ne nécessite aucun entretien mais subit plus facilement des dommages que le chrome en cas de chocs ou d'éraflures. Il faut en tenir compte lors du transport dans la voiture. On peut éventuellement enduire le chrome de vaseline sans acide pour éviter la formation de rouille.
- Ne jamais lubrifier les roues avec de l'huile. En nettoyant régulièrement les essieux et en les lubrifiant avec de la vaseline sans acide, les roues continueront à fonctionner sans problèmes.
- On peut éventuellement vaporiser du spray Teflon sur les autres pièces en mouvement, les frictionner ensuite avec un tissu doux.
- Surtout faire en sorte que le mécanisme de verrouillage et les pièces de pivot soient régulièrement vaporisés avec du spray Teflon
- Ne pas oublier de nettoyer et de vaporiser régulièrement les barres et montants sur lesquelles frottent le mécanisme de verrouillage et les pièces de pivot afin de garantir d'une utilisation sans problème de la poussette.

Assemblage

Contenu de la boîte

- 1 châssis avec panier
- 4 roues (2 roues avant / 2 roues arrière)

Ordre d'assemblage

- Assembler les roues (1)
- Défaire le verrouillage du châssis (sur le côté gauche) (2)
- Déplier le cadre (3)

Les roues

Monter les roues (a)

- Monter 2 roues avant et 2 roues arrière

sur le cadre. Une couronne de freinage est montée sur les roues arrière.

- Pour monter les roues, enfoncer le petit capot central de la roue et placer la roue dans la barre. Relâcher le petit capot, la roue est correctement fixée si l'on entend un déclic.

Démonter les roues (b)

- On peut démonter les roues en enfonçant le petit capot central de la roue et en retirant l'essieu de la roue de la barre.
- Conseil: Les pneus sont munis d'une valve de pneu de voiture. La pression peut être ajustée, dépendant du poids de l'enfant. Plus l'enfant est léger, moins il faut d'air dans les pneus pour un meilleur confort.
- ! La pression dans les pneus ne doit pas dépasser les 20 psi/1,4 Bars.

Le cadre

Déplier le cadre (c)

- Défaire le verrouillage du cadre sur le côté gauche.
- Mettre le frein sur le cadre / ou poser un pied sur le dessous du cadre
- Pousser la barre de pousse vers le haut jusqu'à ce qu'on entende un déclic.
- Pousser le repose pied vers l'avant jusqu'à ce qu'il s'enclenche.
- ! Avertissement: Avant chaque usage contrôler si la poussette a été correctement dépliée et si le verrouillage est enclenché avant d'y poser l'enfant.

Plier le cadre (d)

- Mettre le frein sur le cadre / ou poser le pied sur le dessous du cadre
- Appuyer sur le bouton de réglage de la hauteur sur la barre de pousse, tirer la poignée de sûreté sur le côté gauche vers soi jusqu'à ce que le cadre se replie. Si le cadre est bien en position horizontale, le mécanisme de verrouillage du cadre s'enclenchera automatiquement.

Ranger le cadre en position droite.

- Le cadre peut être rangé en position droite dès que le mécanisme de verrouillage est enclenché.

Fonction remorquage

- Lorsque le cadre a été replié et que le